

## ZMLUVA O DIELO

„spracovanie analýzy a určenie ratingového hodnotenia Mestskej časti Bratislava-Petržalka “

### Objednávateľ:

**Mestská časť Bratislava-Petržalka**

Adresa: Kutlíkova 17, 852 12 Bratislava

IČO: 00 603 201

DIČ: 2020936643

IČ DPH: SK 2020936643

Bankové spojenie: Prima Banka, a.s.

Číslo účtu: 18005990258/5600

**zastúpená: Ing. Vladimír Bajan, starosta**

(ďalej len „objednávateľ“)

a

### Zhotoviteľ:

**EUROPEAN RATING AGENCY, a.s.**

So sídlom: Uršulínska 3, 811 01 Bratislava

IČO: 36 241 571

DIČ: 2020171164

IČ DPH: SK 2020171164

Bankové spojenie: Československá obchodná banka, a.s.

Číslo účtu: **302015363 / 7500**

zapísaná: v Obchodnom registri Okresného súdu Bratislava I, oddiel Sa, vložka číslo 4244/B

**zastúpená: Ing. Miroslavom Knitlom, Výkonným riaditeľom**

(ďalej len „zhotoviteľ“)

nadviazali v snahe o komplexný prístup k problematike riadenia rizík, ktoré si objednávateľ uvedomuje, spoluprácu smerujúcu k realizácii krokov na vypracovanie nezávislej analýzy a k vysloveniu formálneho výroku zhotoviteľa o rizikovom profile objednávateľa formou stanovenia ratingového hodnotenia objednávateľa a za tým účelom uzatvárajú po vzájomnej dobrej úvahe a v súlade s § 263 ods.2 a § 536 ods.2 a nasl. Obchodného zákonníka v platnom znení túto zmluvu o dielo „spracovanie analýzy a určenie

ratingového hodnotenia Mestskej časti Bratislava-Petržalka v roku 2014 (ďalej len „Zmluva“) a prípade záujmu zmluvných strán jeho obnovenie v nasledujúcich rokoch.

## **Článok I.**

### **Predmet zmluvy**

- 1) Na základe tejto Zmluvy objednávateľ objednáva a zhotoviteľ sa zaväzuje vykonať dielo za podmienok a v lehote dohodnutých touto Zmluvou. Predmetom tejto Zmluvy je dohoda zmluvných strán o tom, že zhotoviteľ zhotoví objednávateľovi dielo, ktorým je najmä určenie ratingového hodnotenia objednávateľa zhotoviteľom podľa ratingovej škály, ktorá tvorí Prílohu č. 1 tejto Zmluvy, a to na základe nevyhnutných predchádzajúcich komplexných analýz kvantitatívnej aj kvalitatívnej povahy. Zhotoviteľ sa zaväzuje vykonať pre objednávateľa nasledovné služby:
  - a. komplexné posúdenie súčasnej ekonomickej situácie, externých a interných faktorov,
  - b. komplexné posúdenie vplyvu minulých vývojových trendov, kvalitatívnych a kvantitatívnych zmien a súčasnej ekonomickej situácie na predpokladaný budúci stav systémových predpokladov objednávateľa na splácanie svojich záväzkov, a to počas platnosti ratingového hodnotenia,
  - c. popis rizikového profilu objednávateľa podľa kategorizácie zhotoviteľa, t.j. určenie prvého ratingového hodnotenia objednávateľa v súlade s ratingovou škálou zhotoviteľa uvedenej v Prílohe č. 1 tejto Zmluvy (ďalej len „Prvé ratingové hodnotenie“),
  - d. monitorovanie priebežných výsledkov objednávateľa za účelom analýzy vývoja (i) v lehote platnosti ratingového hodnotenia, alebo (ii) v lehote platnosti nového ratingového hodnotenia (ďalej len „Monitorovanie“),(pre účely tejto Zmluvy ods. 1 písm. a., b., c., d., ďalej spolu len „dielo“)
- 2) V prípade, ak objednávateľ požiada zhotoviteľa o vykonanie prác nad rámec dohodnutý v tejto Zmluve, ide najmä o nasledovné činnosti:
  - a. obnovenie ratingového hodnotenia počas platnosti tejto Zmluvy. Obnovenie ratingového hodnotenia sa uskutoční doplnením tejto Zmluvy formou Dodatku. Dodatkom k Zmluve sa jej platnosť predlžuje o dobu platnosti Dodatku. Dodatok je možné uzatvoriť aj opakovane
  - b. ratingové hodnotenia budúcich emisií dlhových nástrojov objednávateľa, vydávaných počas platnosti tejto Zmluvy, vrátane zverejňovania týchto hodnotení
- 3) Objednávateľ sa touto Zmluvou zaväzuje dielo zhotovené v súlade s touto Zmluvou prevziať a zaplatiť zaň zhotoviteľovi cenu diela dohodnutú v tejto Zmluve.

## **Článok II.**

### **Cena diela a platobné podmienky**

- 1) Zmluvné strany sa dohodli, že cena za zhotovenie diela ratingového hodnotenia podľa tejto zmluvy predstavuje sumu **6 000 EUR bez DPH** (slovom šesťtisíc EUR). Cena diela **s DPH je 7 200 EUR** (slovom sedemtisíc dvesto EUR), ďalej len „cena diela“ .
- 2) Zhotoviteľ vyhotoví faktúru do 7 dní od zhotovenia diela v zmysle ods.4 článku III. tejto Zmluvy. Objednávateľ sa zaväzuje uhradiť dohodnutú cenu do 30 dní od doručenia faktúry.
- 3) Za omeškanú platbu sa na účely uplatnenia prípadných zákonných a zmluvných sankcií nepovažuje bezhotovostná platba objednávateľa, ktorá bola pripísaná na účet zhotoviteľa po lehote splatnosti, ak je preukázané, že prevodný príkaz na prevod príslušnej splátky v celosti bol daný najneskôr jeden deň pred uplynutím lehoty splatnosti príslušnej sumy.
- 4) Faktúra musí obsahovať nasledovné údaje:
  - a) Obchodné meno, sídlo, IČO, IČ DPH objednávateľa a zhotoviteľa
  - b) Číslo faktúry
  - c) Deň odoslania a deň splatnosti faktúry, deň dodania služby
  - d) Označenie peňažného ústavu a číslo účtu, na ktorý má byť úhrada realizovaná
  - e) Fakturovanú sumu, DPH a cenu vrátane DPH
  - f) Označenie diela
  - g) Označenie registra zhotoviteľa a číslo zápisu
  - h) Podpis oprávnenej osoby
- 5) V prípade, že faktúra nebude obsahovať predpísané náležitosti, objednávateľ je oprávnený vrátiť ju zhotoviteľovi na doplnenie. V takom prípade sa preruší plynutie lehoty splatnosti a nová lehota splatnosti začne plynúť dňom vystavenia opravenej faktúry zo strany zhotoviteľa.
- 6) Monitorovanie bude vykonávané bezplatne.

## **Článok III.**

### **Lehota plnenia a odovzdanie predmetu zmluvy**

- 1) Ratingový proces začína výzvou analytického pracovníka zhotoviteľa pre objednávateľa, aby poskytol údaje potrebné na priradenie ratingového hodnotenia. Ratingový proces bude zahájený v druhom štvrtroku 2014.
- 2) Zhotoviteľ sa zaväzuje priradiť ratingové hodnotenie v lehote do 60 dní odo dňa formálneho odovzdania všetkých požadovaných podkladov objednávateľa zhotoviteľovi v rozsahu požadovanom zhotoviteľom podľa tejto Zmluvy. Skutočnosť formálneho odovzdania všetkých požadovaných podkladov zhotoviteľ objednávateľovi potvrdí. Rovnako potvrdí zhotoviteľ prostredníctvom oznámenia adresovaného objednávateľovi aj priradenie ratingového hodnotenia.

- 3) V prípade, že od formálneho odovzdania všetkých požadovaných podkladov v zmysle predchádzajúceho bodu objednávateľ informuje zhotoviteľa o nových skutočnostiach alebo sa zhotoviteľ o nich dozvie iným spôsobom a ak tieto skutočnosti môžu mať vplyv na ratingové hodnotenie, zhotoviteľ ich posúdi a lehota uvedená v predchádzajúcom bode sa primerane predĺži.
- 4) Pre účely tejto Zmluvy ratingové hodnotenie znamená Prvé ratingové hodnotenie, resp. Obnovené ratingové hodnotenie.
- 5) Zmluvné strany sa dohodli, že za deň zhotovenia diela sa pre účely tejto Zmluvy považuje deň priradenia ratingového hodnotenia.
- 6) Pre účely tejto Zmluvy sa priradením ratingového rozhodnutia rozumie deň určenia ratingového rozhodnutím Ratingového výboru zhotoviteľa.
- 7) Zmluvné strany sa dohodli, že odovzdanie diela bez Monitorovania vykoná zhotoviteľ písomným odoslaním ratingovej správy vyhotovenej v písomnej podobe v dvoch exemplároch, obsahujúcej (i) ratingové hodnotenie (iba v prípade priradenia ratingového hodnotenia), a (ii) dôvodovú správu/záverečný analytický dokument objednávateľovi. Prevzatie diela je objednávateľ povinný písomne potvrdiť zhotoviteľovi formou spätného zaslania podpísaného potvrdenia vyhotoveného zhotoviteľom.
- 8) Zmluvné strany sa dohodli, že formálne odovzdanie diela bez Monitorovania na tlačovej konferencii sa môže uskutočniť na základe písomnej žiadosti objednávateľa, pričom úprava práv a povinností zmluvných strán s tým spojených budú upravené podľa osobitných podmienok definovaných v dodatku k tejto Zmluve.

#### **Článok IV.**

##### **Ratingové hodnotenie**

- 1) Metodológia ratingového hodnotenia a regulačný rámec, podľa ktorých zhotoviteľ postupuje pri plnení tejto Zmluvy, sú dostupné na webovej stránke zhotoviteľa [www.euroratings.co.uk](http://www.euroratings.co.uk), v sekcii Metodológia, resp. Regulačný rámec.
- 2) Ratingové hodnotenie sa považuje za verejné, ak objednávateľ nerozhodne po oznámení priradenia ratingového hodnotenia inak. V prípade odmietnutia zverejnenia sa ratingové hodnotenia považuje za neverejné a zhotoviteľ ho oznamuje výhradne objednávateľovi. Zhotoviteľ je povinný zverejniť na svojej webovej stránke informácie o ratingu v rozsahu stanovenom regulátorom – Európskym orgánom pre cenné papiere a trhy (ESMA), v zmysle Nariadenia č. 1060/2009 Európskeho Parlamentu a Rady (ES) zo 16. septembra 2009 o ratingových agentúrach v znení neskorších predpisov. Rozsah zverejnenia je uvedený v Prílohe č. 3 tejto Zmluvy.
- 3) Objednávateľ má po priradení ratingového hodnotenia právo písomne požiadať zhotoviteľa o odmietnutie verejného ratingového hodnotenia (t.j. určenia neverejného ratingového hodnotenia), a to v lehote 2 pracovných dní odo dňa oznámenia priradenia ratingového hodnotenia podľa tejto Zmluvy.

- 4) Objednávateľ zverejňuje ratingové hodnotenie vždy v súlade s Kalendárom zverejňovania suverénnych ratingov, ktorý je dostupný webovej stránke zhotoviteľa [www.euroratings.co.uk](http://www.euroratings.co.uk). Dátum zverejnenia ratingového hodnotenia bude vždy piatok. Objednávateľ zverejní ratingové hodnotenie objednávateľa až po skončení pracovných hodín regulovaných trhov a minimálne jednu hodinu pred ich otvorením. Ratingové hodnotenie bude zverejnené v prvom polroku roku 2014.

## Článok V.

### Práva a povinnosti zmluvných strán

- 1) Objednávateľ je povinný poskytovať zhotoviteľovi na základe jeho žiadosti všetky informácie, doklady a podklady potrebné pre naplnenie predmetu Zmluvy špecifikované v Prílohe č. 2 tejto Zmluvy, vrátane nevyhnutnej asistencie zhotoviteľovi pri získavaní detailnejších informácií a údajov. Objednávateľ sa zaväzuje zhotoviteľovi odovzdávať informácie úplné, pravdivé a správne.
- 2) Objednávateľ sa zaväzuje riadne, včas a na vlastné náklady poskytnúť vo forme kópií alebo v elektronickej forme zhotoviteľovi všetky potrebné doklady a podklady pre zhotovenie predmetu Zmluvy požadované zhotoviteľom v zmysle ods. 1 tohto článku Zmluvy v lehote jedného týždňa.
- 3) Zhotoviteľ bude podklady a doklady poskytnuté objednávateľom podľa tejto Zmluvy po skončení platnosti Zmluvy v zmysle platných právnych predpisov archivovať, po skončení doby archivácie je oprávnený ich skartovať.
- 4) Objednávateľ berie na vedomie, že zhotoviteľ poskytnuté údaje a informácie neaudituje, neskúma ich pravdivosť ani spoľahlivosť.
- 5) Objednávateľ sa zaväzuje poskytnúť priestor na rozhovory so zodpovednými pracovníkmi za jednotlivé oblasti objednávateľa podľa bližšej špecifikácie zhotoviteľa, a to v takom čase, aby nedošlo k ohrozeniu časového priebehu ratingového procesu.
- 6) Čas potrebný na poskytnutie plnenia predmetu tejto Zmluvy zhotoviteľom sa predlžuje o dobu neposkytnutia potrebnej súčinnosti objednávateľa bez potreby doplnenia ustanovení tejto Zmluvy.
- 7) Čas oneskorenia poskytnutej súčinnosti zo strany objednávateľa musí byť zhotoviteľom jednoznačne definovaný a zaznamenaný písomným protokolom odovzdaným objednávateľovi.
- 8) Objednávateľ nie je oprávnený (i) akýmkoľvek spôsobom zasahovať do obsahu diela a ratingového hodnotenia, (ii) kontrolovať dielo na určitom stupni jeho vykonávania, (iii) určovať zhotoviteľovi spôsob vytvorenia diela a priradenia ratingového hodnotenia. To všetko platí počas platnosti tejto Zmluvy ako aj po skončení jej platnosti.
- 9) Objednávateľ je na základe písomnej výzvy zhotoviteľa povinný ku dňu zasadania Ratingového výboru zhotoviteľa predložiť písomné vyhlásenie, že počas posudzovania a analyzovania objednávateľa podľa tejto Zmluvy u neho nenastali žiadne ďalšie skutočnosti, ktoré by mohli ovplyvniť ratingové hodnotenie.

- 10) Objednávateľ je povinný strpieť Monitorovanie počas platnosti verejného ratingového hodnotenia. Zároveň berie na vedomie, že zhotoviteľ je oprávnený v prípade zmeny rozhodných skutočností počas Monitorovania priradiť nové ratingové hodnotenie, priradením nového ratingového hodnotenia zaniká platnosť pôvodne priradeného ratingového hodnotenia. Zhotoviteľ stanoví u nového ratingového hodnotenia platnosť do doby platnosti pôvodne priradeného ratingového hodnotenia, o tejto skutočnosti bezodkladne písomne upovedomí objednávateľa.
- 11) Objednávateľ súhlasí s poskytnutím údajov z ratingu regulačným orgánom, v rozsahu uvedenom v Prílohe č. 3 tejto Zmluvy.
- 12) Zmluvné strany sa dohodli, že zmena ratingového hodnotia z verejného na neverejné alebo opačne ako aj úprava práv a povinností zmluvných strán s tým spojených, budú upravené podľa osobitných podmienok definovaných v dodatku k tejto Zmluve.
- 13) Zhotoviteľ je oprávnený použiť informáciu o realizovaní verejného ratingového hodnotenia ako referenciu voči tretím subjektom a je oprávnený zverejniť, vystaviť a použiť verejné ratingové hodnotenie a referenciu v akejkoľvek forme a akýmkoľvek spôsobom.
- 14) Zhotoviteľ je povinný organizovať postup svojich prác tak, aby nedošlo k ohrozeniu či obmedzeniu výkonu činnosti objednávateľa.

## **Článok VI.**

### **Mlčanlivosť**

- 1) Zhotoviteľ je povinný a zaväzuje sa zachovať v tajnosti akékoľvek strategické, finančné, obchodné a výrobné informácie, ktoré sa dozvie v priebehu vypracovávaní ratingových analýz alebo v priebehu určovania ratingového hodnotenia, a to aj po skončení platnosti a účinnosti tejto Zmluvy, pokiaľ ho objednávateľ tejto povinnosti písomne nezbaví.
- 2) Táto povinnosť zhotoviteľa platí aj v prípade, že objednávateľ je povinný informácie, ktoré zhotoviteľovi poskytol, zverejňovať podľa osobitnej legislatívnej úpravy.

## **Článok VII.**

### **Komunikácia zmluvných strán**

- 1) Akúkoľvek písomnú komunikáciu podľa tejto Zmluvy, s výnimkou ustanovení Zmluvy o odstúpení, fakturácie podľa Zmluvy a uzatváranie dodatkov k tejto Zmluve, možno uskutočniť (i) osobne, (ii) na adresu zmluvnej strany prostredníctvom kuriéra po zaplatení poplatku za doručenie, (iii) na adresu zmluvnej strany doporučenou poštou so zaplateným poštovným, (iv) faxom, (v) elektronickou poštou alebo na takú ďalšiu adresu, ktorú príslušná zmluvná strana priebežne môže oznámiť druhej zmluvnej strane podľa tohto odseku. Takáto písomná komunikácia sa bude považovať za doručenie v čase jej doručenia na adresu príjemcu na základe písomného potvrdenia o jej prevzatí príjemcom alebo ním poverenou osobou, potvrdenia o úspešnom odoslaní generovaného faxovým prístrojom (v prípade

podľa bodu (iv)), resp. potvrdenia o úspešnom odoslaní generovaného programom elektronickej pošty (v prípade podľa bodu (v)). Za doručenie sa považuje aj doporučená zásielka riadne odoslaná na poslednú známu adresu príjemcu, ktorá nebola príjemcom z akéhokoľvek dôvodu prevzatá. Takáto písomná komunikácia sa bude považovať za doručenie príjemcovi tretí deň po dni odoslania na adresu príjemcu.

- 2) Objednávateľ určí primárnu kontaktnú osobu pre zasielanie podkladov a poskytovanie informácií zhotoviteľovi pre potreby plnenia tejto Zmluvy. Objednávateľ oznámi jej meno, priezvisko a pracovné zaradenie, spolu s kontaktnými údajmi zhotoviteľovi. Táto primárna kontaktná osoba zabezpečuje koordináciu komunikácie so zhotoviteľom a môže na zasielanie podkladov a poskytovanie informácií určiť aj ďalšie osoby.

### **Článok VIII.**

#### **Dôsledky porušenia povinností zmluvných strán**

- 1) Objednávateľ môže od tejto Zmluvy odstúpiť len ak je zhotoviteľ v omeškaní so zhotovením diela viac ako 15 kalendárnych dní po lehote vyplývajúcej z Článku III. bod 2).
- 2) Zhotoviteľ môže od tejto Zmluvy odstúpiť ak je na vykonanie diela potrebná súčinnosť objednávateľa a tento ju neposkytuje dlhodobo alebo ju opakovane (dva a viackrát) neposkytne včas alebo riadne.
- 3) Účinky odstúpenia nastávajú dňom doručenia písomného oznámenia o odstúpení druhej zmluvnej strane. Odstúpením od zmluvy zanikajú všetky práva a povinnosti zmluvných strán vyplývajúce z tejto Zmluvy od začiatku, s výnimkou ustanovení tohto článku Zmluvy.
- 4) Ak objednávateľ neuhradí zhotoviteľovi platbu podľa tejto Zmluvy včas alebo v dohodnutej výške, je povinný zaplatiť úrok z omeškania vo výške 0,05 % (päť stotín percenta) z dlžnej sumy za každý aj začatý deň omeškania.
- 5) Ak zhotoviteľ neoznámi priradené ratingového hodnotenie objednávateľovi načas podľa ods.2 čl. III. tejto Zmluvy, má zhotoviteľ povinnosť fakturovať cenu diela so zľavou vo výške 0,05 % za každý aj začatý deň omeškania.

### **Článok IX.**

#### **Platnosť priradeného ratingového hodnotenia**

- 1) Zmluvné strany berú na vedomie, že platnosť ratingového hodnotenia (i) je jeden rok odo dňa priradenia ratingového hodnotenia, alebo (ii) je jeden rok odo dňa priradenia ratingového hodnotenia aj v prípade určenia neverejného ratingového hodnotenia v súlade s touto Zmluvou, alebo (iii) je skrátená zhotoviteľom z jedného roku na dobu ku dňu zániku platnosti pôvodne priradeného ratingového hodnotenia pri priradení nového ratingového hodnotenia podľa tejto Zmluvy, alebo (iv) pri priradení nového ratingového hodnotenia je stanovená odo dňa zániku platnosti pôvodne

priradeného ratingového hodnotenia do doby platnosti pôvodne priradeného ratingového hodnotenia podľa tejto Zmluvy.

- 2) Platnosť priradeného ratingového hodnotenia zaniká (i) uplynutím lehoty jedného roka odo dňa priradenia ratingového hodnotenia, alebo (ii) uplynutím lehoty jedného roka odo dňa priradenia ratingového aj v prípade určenia neverejného ratingového hodnotenia v súlade s touto Zmluvou, alebo (iii) ku dňu zániku platnosti pôvodne priradeného ratingového hodnotenia pri priradení nového ratingového hodnotenia podľa tejto Zmluvy, alebo (iv) pri priradení nového ratingového hodnotenia uplynutím doby platnosti pôvodne priradeného ratingového hodnotenia podľa tejto Zmluvy.
- 3) Počas a po skončení platnosti ratingového hodnotenia resp. nového ratingového hodnotenia sa objednávateľ zaväzuje používať svoje ratingové hodnotenie resp. nové ratingové hodnotenia výhradne spolu s názvom jeho zhotoviteľa, a to voľne bez predchádzajúcej povinnosti konzultovať použitie toho ktorého ratingového hodnotenia so zhotoviteľom.
- 4) Objednávateľ sa zaväzuje svoje ratingové hodnotenie resp. nové ratingové hodnotenie neuvádzať ako aktuálne platné ratingové hodnotenie (i) po uplynutí lehoty jedného roka odo dňa priradenia ratingového hodnotenia, alebo (ii) odo dňa zániku platnosti ratingového hodnotenia podľa tejto Zmluvy.
- 5) Po (i) uplynutí lehoty jedného roka odo dňa priradenia ratingového hodnotenia, alebo (ii) po dni zániku platnosti ratingového hodnotenia, alebo (iii) po dni zániku platnosti nového ratingového hodnotenia podľa tejto Zmluvy, sa objednávateľ zaväzuje ratingové hodnotenie resp. nové ratingové hodnotenie uvádzať s označením zhotoviteľa a dátumu, v ktorom bolo to ktoré ratingové hodnotenie priradené spolu s určením doby platnosti toho ktorého ratingového hodnotenia podľa tejto Zmluvy.

## **Článok X.**

### **Platnosť a účinnosť zmluvy**

- 1) Táto zmluva sa uzatvára na dobu určitú, t.j. do doby platnosti ratingového hodnotenia resp. doby platnosti nového ratingového hodnotenia podľa tejto Zmluvy.
- 2) Táto zmluva nadobúda platnosť a účinnosť dňom podpisu oboma zmluvnými stranami.

## **Článok XI.**

### **Spoločné a záverečné ustanovenia**

- 1) Zmluvné strany vyhlasujú, že sú spôsobilé na právne úkony, Zmluvu uzatvorili na základe slobodnej a vážnej vôle, že nebola uzavretá v tiesni, za nápadne nevýhodných podmienok, a potvrdzujú, že neboli navádzaní na podpísanie tejto Zmluvy akýmkoľvek vyhlásením, ubezpečením alebo prísľubom,



ktoré nie sú v Zmluve uvedené. Zmluvná voľnosť zmluvných strán uzatvoriť túto Zmluvu nie je obmedzená a právny úkon je urobený v predpísanej forme.

- 2) Táto Zmluva sa spravuje a uzatvára v súlade s právnymi predpismi Slovenskej republiky. Príslušnými na rozhodovanie akéhokoľvek sporu, rozporu alebo nároku vyplývajúceho z alebo súvisiaceho s touto Zmluvou budú slovenské súdy.
- 3) Právne vzťahy neupravené touto Zmluvou, ktoré by mohli medzi zmluvnými stranami z tejto Zmluvy vzniknúť, sa budú riadiť príslušnými ustanoveniami platných právnych predpisov.
- 4) Táto Zmluva obsahuje úplnú dohodu medzi zmluvnými stranami ohľadne predmetu tejto Zmluvy ku dňu jej podpísania, s vylúčením akýchkoľvek podmienok vyplývajúcich zo zákona, ktoré možno prostredníctvom dohody vylúčiť, a nahrádza a ruší všetky a akékoľvek predchádzajúce zmluvy a dohody uzavreté v akejkoľvek forme medzi zmluvnými stranami, súvisiace so záležitosťami, ktoré rieši táto Zmluva
- 5) Okrem prípadov ak je v tejto Zmluve uvedené inak, budú zmluvné strany zodpovedné za všetky svoje vlastné náklady a výdavky, ktoré im vznikli v dôsledku vykonávania ustanovení tejto Zmluvy.
- 6) Pokiaľ sa niektoré ustanovenia tejto Zmluvy stanú neplatnými, nie je tým dotknutá právna účinnosť celej Zmluvy. Tieto ustanovenia budú nahradené ustanoveniami platnými, ktoré sa svojim zmyslom a účelom čo najviac približujú ustanoveniam neplatným.
- 7) Táto Zmluva je vyhotovená v dvoch exemplároch, z toho jeden pre každú zmluvnú stranu.
- 8) Zmeny a doplnky tejto Zmluvy je možné vyhotovovať výhradne na základe dohody zmluvných strán a to iba v písomnej forme a číslovanými dodatkami k tejto Zmluve.
- 9) Zmluvné strany si túto Zmluvu prečítali, jej obsahu porozumeli a na znak súhlasu ju slobodne a vážne podpisujú.

V Bratislave, dňa: .....

V Bratislave, dňa: .....

Za objednávateľa:

Mestská časť Bratislava-Petržalka

Za zhotoviteľa:

EUROPEAN RATING AGENCY, a.s.

---

Mestská časť Bratislava-Petržalka

Ing. Vladimír Bajan,

starosta

---

EUROPEAN RATING AGENCY, a.s.

Ing. Miroslav Knitl

Výkonný riaditeľ

Rating subjektu, udelený spoločnosťou EUROPEAN RATING AGENCY, a.s., je vyjadrením nezávislého názoru na finančnú stabilitu a silu dlžníka, jeho kredibilitu a dôveryhodnosť z hľadiska schopnosti splácať svoje budúce záväzky. Tento názor vyjadruje mienku hlavne o schopnosti, pripravenosti a ochote dlžníka uhrádzať svoje záväzky v deň ich splatnosti.

Tento rating nie je teda vyjadrením názoru na schopnosť a vôľu dlžníka splniť určitý jeden konkrétny záväzok, spôsob a poradie jeho uhradenia v prípade konkurzu alebo likvidácie spoločnosti, a ani nevyjadruje informáciu o legitimitate a možnosti vymožiteľnosti plnenia daného záväzku. Hodnotením schopnosti dlžníka splniť konkrétny záväzok je rating emisie alebo projektu.

Rating emisie / projektu - je vyjadrením názoru na finančnú stabilitu a silu dlžníka, jeho kredibilitu a dôveryhodnosť v schopnosti splácať svoje záväzky vo väzbe na konkrétny druh dlhu alebo iný druh záväzku. Tento názor teda vyjadruje mienku nielen o schopnosti, pripravenosti a ochote dlžníka uhradiť svoje záväzky v deň ich splatnosti, ale zohľadňuje aj iné skutočnosti a kroky vedúce a smerujúce k posilneniu dôveryhodnosti dlžníka vo väzbe na splnenie konkrétneho záväzku dlžníka.

Rating nie je možné chápať ani ako konkrétne odporúčanie na kúpu (nadobudnutie), predaj alebo udržanie si konkrétnej pohľadávky (alebo majetkovej účasti) voči dlžníkovi v portfóliu veriteľa. Prínos ratingu je v jeho nezávislom pohľade na finančné zdravie spoločnosti a vo vyjadrenom nezávislom a vysoko odbornom názore na finančnú stabilitu dlžníka a na riziko, ktoré vyplýva z investovania prostriedkov do subjektu dlžníka.

**Členenie ratingu je možné stanoviť aj podľa ďalších kritérií:**

1. Časové kritérium: .
  - krátkodobý rating - stanovený na časové obdobie do jedného roka
  - dlhodobý rating - stanovený na časové obdobie dlhšie ako jeden rok, pričom minimálne 1 krát v roku prebieha jeho aktualizácia.
2. Kritérium zverejnenia
  - verejný rating - klient rozhodne o zverejnení jemu udeleného ratingu
  - neverejný rating - klient neudelí súhlas so zverejnením ratingu
3. Podľa súčinnosti klienta pri udeľovaní ratingu
  - vyžiadaný rating - je stanovený za súčinnosti hodnoteného subjektu podľa potrieb

- nevyžiadany rating - bez súčinnosti hodnoteného subjektu, spracovaný na základe verejne dostupných informácií o hodnotenom subjektu bez jeho aktívnej spoluúčasti

**Symbole ratingového hodnotenia (ratingové kategórie) EUROPEAN RATING AGENCY, a.s.  
(ERA)**

**Dlhodobé ratingové hodnotenie**

**Symbol    Definícia**

- AAA**      Najvyššie hodnotenie. Tento symbol znamená, že spoločnosť/titul (emisie) nesie minimálne investičné riziko. Spoločnosti/tituly označené týmto symbolom obsahujú veľmi veľkú pravdepodobnosť schopnosti a ochoty splácať istinu, úroky a príslušenstvo investície včas a bez zbytočných priesťahov. Je tiež veľmi nepravdepodobné, že spoločnosť/titul môže byť ohrozený zmenami ekonomického alebo iného vonkajšieho prostredia.
- AA**        Tento symbol znamená, že spoločnosť/titul (emisie) nesie veľmi nízke investičné riziko. Spoločnosti/tituly označené týmto symbolom obsahujú veľkú pravdepodobnosť schopnosti a ochoty splácať istinu, úroky a príslušenstvo investície včas a bez zbytočných priesťahov. Je však pravdepodobné, že spoločnosť/titul môže byť ohrozený výraznými zmenami ekonomického alebo iného vonkajšieho prostredia.
- A**         Tento symbol znamená, že spoločnosť/titul (emisie) nesie nízke investičné riziko. Spoločnosti/tituly označené týmto symbolom obsahujú pravdepodobnosť neistej schopnosti alebo ochoty splácať istinu, úroky a príslušenstvo investície včas a bez zbytočných priesťahov. Je pravdepodobné, že spoločnosť/titul môže byť ohrozený vážnejšími zmenami ekonomického alebo iného vonkajšieho prostredia.
- BBB**      Tento symbol znamená, že spoločnosť/titul (emisie) nesie určité investičné riziko. Spoločnosti/tituly označené týmto symbolom obsahujú riziko spojené so schopnosťou alebo ochotou splácať istinu, úroky a príslušenstvo investície včas a bez zbytočných priesťahov. Schopnosť spoločnosti/emitenta splácať istinu, úroky a príslušenstvo investície včas a bez zbytočných priesťahov môže byť narušená zmenami ekonomického alebo iného vonkajšieho prostredia.

- BB** Tento symbol znamená, že spoločnosť/titul (emisie) nesie vysoké investičné riziko. Spoločnosti/tituly označené týmto symbolom obsahujú vysoké riziko spojené so schopnosťou alebo ochotou splácať istinu, úroky a príslušenstvo investície včas a bez zbytočných prietáhov. Schopnosť spoločnosti/emitenta splácať istinu, úroky a príslušenstvo investície včas a bez zbytočných prietáhov nie je stabilná a môže byť podstatne narušená zmenami ekonomického alebo iného vonkajšieho prostredia.
- B** Tento symbol znamená, že spoločnosť/titul (emisie) nesie veľmi vysoké investičné riziko. Spoločnosti/tituly označené týmto symbolom obsahujú veľmi vysoké riziko uprednostňovania splácania úrokov pred splácaním istiny. Aj nevýrazné zmeny vonkajšieho prostredia môžu narušiť schopnosť v spoločnosti/emitenta splácať svoje záväzky.
- CCC** Tento symbol znamená, že spoločnosť/titul (emisie) nesie mimoriadne vysoké investičné riziko, ktoré je väčšie než je obvyklé v sektore pôsobenia spoločnosti/emitenta. Negatívne zmeny vonkajšieho prostredia akéhokoľvek rozsahu znamenajú reálne riziko defaultu.
- CC** Tento symbol znamená, že spoločnosť/titul (emisie) nesie vysoké riziko defaultu a jeho schopnosť a ochota splácať svoje záväzky je závislá na výrazne pozitívnom vývoji sektora a odvetvia pôsobnosti spoločnosti/emitenta.
- C** Tento symbol znamená, že spoločnosť/titul (emisie) nesie veľmi vysoké riziko defaultu. Ani pozitívny vývoj sektora alebo odvetvia pôsobnosti spoločnosti/emitenta nemusí znamenať schopnosť splácania záväzkov včas a bez zbytočných prietáhov.
- D** Tento symbol znamená, že záväzky tejto spoločnosti/titul (emisie) sú v defaulte.

Symbole ratingového hodnotenia v kategóriách AA až C môžu byť doplnené indexom (+/plus) alebo (-/mínus), čo označuje relatívnu pozíciu v rámci ratingovej kategórie. Každý symbol dlhodobého ratingového hodnotenia môže byť tiež doplnený informáciou o výhlade hodnotenia (stabilný, pozitívny, negatívny), ktorý vyjadruje predpokladané zachovanie, resp. zmenu ratingového hodnotenia v aktuálnom hodnotiacom období (na základe monitoringu počas platnosti ratingu).

**Definícia defaultu:** Ratingový stupeň D (default) je vo všeobecnosti pridelený, ak hodnotený subjekt požiadal o reštrukturalizáciu, vstúpil do bankrotu alebo nútenej správy, likvidácie alebo došlo k inému

zrušeniu alebo ukončeniu podnikania. Default môže byť tiež pridelený, ak ERA vyhodnotí subjekt ako platobne neschopný z dôvodu neplatenia svojich záväzkov na základe zmluvných podmienok v rozsahu, ktorý ERA považuje za kritický pre pokračovanie činnosti subjektu.

### **Krátkodobé ratingové hodnotenie**

#### **Symbol    Definícia**

- S1            Tento symbol znamená, že spoločnosť/titul (emisie) nesie veľmi nízke investičné riziko. Spoločnosti/tituly označené týmto symbolom obsahujú veľkú pravdepodobnosť schopnosti a ochoty splácať istinu, úroky a príslušenstvo investície včas a bez zbytočných prieťahov.
- S2            Tento symbol znamená, že spoločnosť/titul (emisie) nesie primerané investičné riziko. Spoločnosti/tituly označené týmto symbolom obsahujú určité riziko spojené so schopnosťou a ochotou splácať istinu, úroky a príslušenstvo investície včas a bez zbytočných prieťahov. Je však pravdepodobné, že spoločnosť/titul môže byť ohrozený výraznejšími zmenami ekonomického alebo iného vonkajšieho prostredia.
- S3            Tento symbol znamená, že spoločnosť/titul (emisie) nesie pomerne vysoké investičné riziko. Spoločnosti/tituly označené týmto symbolom obsahujú vyššie riziko spojené so schopnosťou alebo ochotou splácať istinu, úroky a príslušenstvo investície včas a bez zbytočných prieťahov. Je pravdepodobné, že spoločnosť/titul môže byť ohrozený aj menej výraznými zmenami ekonomického alebo iného vonkajšieho prostredia.
- S4            Tento symbol znamená, že spoločnosť/titul (emisie) nesie veľmi vysoké investičné riziko. Schopnosť spoločnosti/emitenta splácať istinu, úroky a príslušenstvo investície včas a bez zbytočných prieťahov je závislá na pozitívnom vývoji sektora a odvetvia pôsobnosti spoločnosti/emitenta.
- NS            Tento symbol znamená, že spoločnosť/titul (emisie) s veľkou pravdepodobnosťou nebude schopná splácať svoje finančné záväzky včas a bez zbytočných prieťahov.

Symbole ratingového hodnotenia v kategóriách S1 až S4 môžu byť doplnené indexom (+/plus) alebo (-/mínus), čo označuje relatívnu pozíciu v rámci príslušnej ratingovej kategórie.

## Korelácia ratingových škál

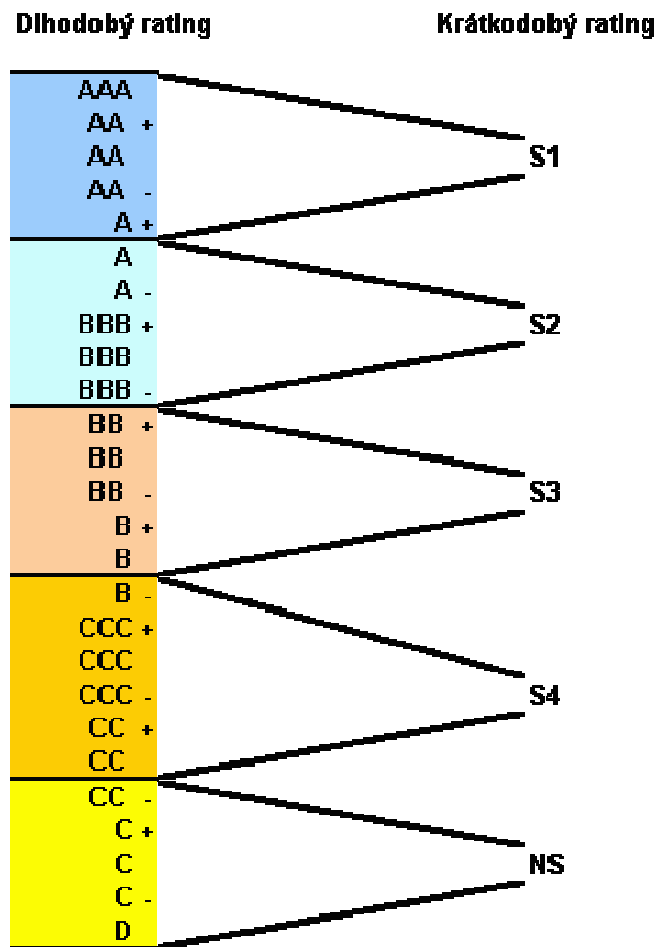

## Tematické okruhy otázok pre účely vypracovania ratingového hodnotenia v roku 2014

### A. Strategická oblasť:

1. Aké sú **základné strategické ciele, investičné zámery a priority** mestskej časti na minimálne ďalší rok?
2. Zoznam platných **strategických dokumentov** mestskej časti a ktoré z nich sú novo schválené. Pripravuje mestská časť nové ?
3. Má mestská časť plán vykonať zmeny v obchodných spoločnostiach s jeho **majetkovou účasťou** (napr. kúpa podielu, predaj podielu), resp. zrušiť, alebo zriadiť nové majetkové účasti, alebo príspevkové, rozpočtové organizácie? Ak áno, popíšte dôvody zmien.
4. Aké **priemyselné parky** mestská časť ponúka a aká je ich obsadenosť ? Plánujú sa rozširovať a aký je záujem investorov ?
5. Aké **elektronické služby** a komunikáciu poskytuje mestská časť občanom ?
6. Má mestská časť zriadené **Klientske centrum**?

### B. Procesná oblasť:

7. Boli vykonané zmeny v rámci **organizačnej štruktúry** za posledný rok, resp. má mestská časť plán vykonať zmeny? Ak áno, popíšte zmeny.
8. Aký je súčasný stav a aké plány má mestská časť v rámci modernizácie **informačných technológií**, software a modulov v oblasti riadenia a kontroly?
9. Využíva mestská časť **elektronické aukcie**?
10. Zoznam nových/novelizovaných **interných smerníc a právnych dokumentov** a dôvody ich zmien (smernice v oblasti nakladania s majetkom, pravidlá rozpočtového hospodárenia, smernica o finančnej kontrole...) za uplynulý rok.
11. Stručne popíšte významné **dopady nových legislatívnych** zmien na hospodárenie mestskej časti?
12. **Kontrolná činnosť** – Správa o kontrolnej činnosti v samospráve mestskej časti za posledný rok a za posledný polrok, Stanovisko hlavného kontrolóra k záverečnému účtu za posledný rok, Stanovisko hlavného kontrolóra k návrhu najaktuálnejšieho viacročného rozpočtu, Návrh plánu kontrolnej činnosti na ďalší polrok.

### C. Ekonomická oblasť:

13. Správa nezávislého **audítora** o overení účtovnej závierke za uplynulé dve účtovné obdobia.
14. **Poznámky k účtovnej závierke** za uplynulé dve účtovné obdobia.
15. **Záverečný účet mestskej časti** za uplynulé dve účtovné obdobia (plnenie rozpočtu a dôvodová správa).
16. **Finančné výkazy** (Súvaha, Výkaz o plnení rozpočtu a Výkaz o vybraných údajoch z aktíva a pasív) za uplynulé dve účtovné obdobia a k poslednému štvrťroku (**v PDF**).
17. **Štruktúra** a stav **záväzkov** a **úverov** (za uplynulé dve účtovné obdobia a k poslednému štvrťroku). Štruktúra záväzkov v členení do lehoty splatnosti a **po lehote splatnosti**. Dôvody, prečo vznikli záväzky po lehote splatnosti. Druh úveru, úroková sadzba, splatnosť úveru. Plánované čerpanie úveru a účel.
18. Podané a schválené **projekty financované z EÚ fondov**, resp. iných mechanizmov (zoznam projektov, celkový objem investícií a z toho žiadané/schválené nenávratné príspevky, časový horizont realizácie investícií, zdroje financovania a pod.) v aktuálnom roku.
19. Návrh najaktuálnejšieho **viacročného rozpočtu** (rozpočet a dôvodová správa).
20. **Zoznam súdnych sporov** - aktívnych a pasívnych (najaktuálnejší stav súdneho konania, žalovaná čiastka) nad 33 tis. EUR, **dopady na mestskú časť** z titulu vedených súdnych sporov, vedené exekúcie proti mestu.
21. **Výsledky hospodárenia príspevkových organizácií a obchodných spoločností mestskej časti s majetkovým podielom m** za uplynulé dve účtovné obdobia (Výročné správy, Súvaha a Výkaz ziskov a strát).
22. Iné významné skutočnosti ovplyvňujúce ratingové hodnotenie mestskej časti.

#### **Poznámka:**

**Za účelom včasného dodania informácií uprednostňujeme** zasielanie spracovaných materiálov v elektronickej forme (e-mailom).



## Výrok o ratingu mestskej časti ...

Dátum priradenia ratingového hodnotenia

**Mestskej časti** ... bolo priradené dlhodobé ratingové hodnotenie v kategórii transakcií v domácej mene ... Krátkodobé ratingové hodnotenie Mesta ... zodpovedajúce uvedenému dlhodobému ratingovému hodnoteniu je .... Výhľad ratingu je ....

Priradené ratingové hodnotenie platí na dobu 1 roka od jeho schválenia Ratingovým výborom EUROPEAN RATING AGENCY, a.s., t.j. od ... (dátum priradenia ratingového hodnotenia).

### Zdôvodnenie:

- Sumár najvýznamnejších faktorov vedúcich k rozhodnutiu o priradení daného ratingového hodnotenia

### Faktory vplyvajúce na zvýšenie ratingu - rating najlepších scenárov::

Sumár faktorov, ktoré môžu spôsobiť zvýšenie ratingového hodnotenia

### Faktory vplyvajúce na zníženie ratingu - rating najhorších scenárov:

Sumár faktorov, ktoré môžu spôsobiť zníženie ratingového hodnotenia

Prístup ERA k posudzovaniu parametrov, z ktorých sú na základe ich citlivosti na vonkajšie (makroekonomické, sektorové/odvetvové, hospodársko-politické) a vnútorné finančné a nefinančné vplyvy a na základe ich miery vplyvu na hodnotený subjekt vyberané kľúčové rizikové parametre.

### Zhrnutie ratingovej analýzy

### Metodológia

- odkaz na dokument obsahujúci záver komplexnej ratingovej analýzy s popisom uvedených faktorov
- odkaz na príslušnú metodológiu na web stránke ERA

### Vyhlasenia EUROPEAN RATING AGENCY, a.s. (ERA):

Ratingové hodnotenie bolo subjektu prvýkrát priradené ... (dátum prvého ratingového hodnotenia); aktualizácii ratingového hodnotenia zo dňa ... (dátum priradenia aktuálneho ratingového hodnotenia) predchádzala aktualizácia ratingu zo dňa ... (dátum bezprostredne predchádzajúceho ratingového hodnotenia) s priradeným ratingovým hodnotením:

Dlhodobý rating v domácej mene ...  
Krátkodobý rating ...

ERA vyhlasuje, že ratingy sú pridelené v súlade s [ratingovou škálou ERA](#), ktorá je dostupná na [www.euroratings.co.uk](http://www.euroratings.co.uk). Súčasťou ratingovej škály je vysvetlenie významu každej ratingovej kategórie a definícia zlyhania (defaultu).

Priradené ratingové hodnotenie bolo subjektu oznámené dňa ... (príslušný dátum).

Po oznámení ratingového hodnotenia subjektu do doby jeho zverejnenia, toto ratingové hodnotenie bolo/nebolo zmenené. Ratingové hodnotenie je platné odo dňa schválenia [Ratingovým výborom ERA](#).

Ratingové hodnotenie bolo vypracované v zmysle metodológie ERA pre municipálne subjekty (dostupná na [www.euroratings.co.uk](http://www.euroratings.co.uk)).

Uvedené ratingové hodnotenie je vyžiadané/nevyžiadané hodnoteným subjektom. Hodnotený subjekt sa zúčastňoval/nezúčastňoval ratingového procesu poskytnutím podkladov a informácií v zmysle metodológie ERA.

ERA považuje rozsah a kvalitu informácií vstupujúcich do analytického procesu za dostatočnú pre priradenie dôveryhodného ratingu.

## Zoznam použitých významných zdrojov

Hlavný analytik ratingového hodnotenia:	... (meno hlavného analytika), <a href="#">Hlavný analytik ERA</a>
Vedúci ratingový analytik:	... (meno vedúceho analytika), Senior analytik ERA
Schválenie ratingového hodnotenia:	<a href="#">Ratingový výbor ERA</a>

### Riadenie konfliktu záujmov

Posúdenie existencie konfliktu záujmov:	Nevznikli žiadne skutočné alebo potenciálne konflikty záujmov (v prípade negatívneho výsledku prieskumu existencie konfliktov záujmov Akceptačným výborom) Vznikli nasledovné skutočné/potenciálne konflikty záujmov: ... (identifikácia príslušných konfliktov záujmov na základe prieskumu Akceptačného výboru)
Riešenie prípadných konfliktov záujmov:	Nie je relevantné (v prípade neexistencie konfliktov záujmov) Popis spôsobu, akým ERA postupovala, aby existujúce konflikty záujmov neovplyvnili nezávislosť, kvalitu a vypovedaciu schopnosť priradeného ratingového hodnotenia (v prípade existencie skutočných a/alebo potenciálnych konfliktov záujmov)
Príslušná metodológia:	<a href="#">Riadenie konfliktu záujmov</a> (odkaz na príslušnú metodológiu na web stránke ERA)

### Úloha ratingu pri rozhodnutiach

Priradené ratingy predstavujú nezávislý názor spoločnosti EUROPEAN RATING AGENCY, a.s. (ERA) na schopnosť a vôľu hodnotených subjektov splácať svoje záväzky včas a v plnej výške. Riziká zo splácania záväzkov hodnotených subjektov, ktoré ERA hodnotí, môžu vznikáť z neschopnosti subjektu uhrádzať v lehote splatnosti svoje záväzky voči dodávateľom, štátnemu rozpočtu, banke alebo iným organizáciám a z akýchkoľvek iných situácií, ktoré vedú k platobnej neschopnosti subjektu.

Ratingy nepredstavujú investičné odporúčania, ani odporúčania na nákup, predaj alebo držbu konkrétnych cenných papierov. Ratingy sú doplnkovým nástrojom komplexnej investičnej a finančnej analýzy, ktorá by mala predchádzať každému rozhodnutiu o transakcii s hodnoteným subjektom.

### Posudzovanie informácií a obmedzenia ratingu

Analytický tím ERA začína analýzu zhromažďovaním príslušných informácií týkajúcich sa posudzovaného subjektu, emisie alebo nástroja. Patrí sem aj určenie príslušných metódik, vyhľadávanie alebo preskúmanie relevantných interných alebo externých informačných zdrojov, analyzovanie porovnateľných doterajších transakcií, skúmanie a analyzovanie strán kľúčových transakcií a analyzovanie historického výkonu subjektu, emisie alebo nástroja.

Analýzy a ratingové rozhodnutia ERA vychádzajú z informácií získaných zo zdrojov jej známych a o ktorých sa ERA domnieva, že sú relevantné pre analýzu a ratingové rozhodnutie. Patria sem verejne dostupné informácie o subjekte ako finančné a prevádzkové výkazy, správy podané regulačným orgánom, odborné a ekonomické správy. Okrem toho môže ratingový proces zahŕňať údaje a prehľad získaný analytikmi počas ich interakcie s inými subjektmi v rámci sektora ich kvalifikácie.

Ratingový proces zahŕňa aj informácie poskytnuté priamo posudzovaným subjektom, emitentom alebo inou treťou stranou. Analytici ERA môžu mať prístup ku dôverným informáciám. V takýchto prípadoch sa s týmito informáciami zaobchádza s náležitou citlivosťou v súlade so politikou ERA o zachovávaní mlčanlivosti.

Používatelia ratingov by si mali byť vedomí všeobecných obmedzení pokiaľ ide o povahu informácií, ktoré posudzované subjekty alebo ich zástupcovia poskytnú ERA. Pri vydávaní svojich ratingov sa ERA spolieha na faktické informácie, ktoré získa od posudzovaných subjektov, emitentov, ručiteľov a z iných zdrojov, ktoré ratingová agentúra považuje za dôveryhodné. ERA primerane prešetrí faktické informácie, o ktoré sa opiera v súlade so svojou ratingovou metodológiou a získa primerané overenie týchto informácií z nezávislých zdrojov v rozsahu, v akom sú tieto zdroje k dispozícii. Posudzované subjekty sa môžu

kedykoľvek rozhodnúť neposkytovať určité informácie externým stranám vrátane ratingových agentúr. Kým ERA predpokladá, že každý subjekt, ktorý súhlasil s účasťou v ratingovom procese bezodkladne poskytne všetky informácie relevantné pre spracovanie ratingou, ERA sa nemôže ani sa nebude dožadovať práva na vynútenie zverejnenia informácií posudzovaným subjektom.

ERA nie je audítorom a nemôže v každom prípade nezávisle overiť alebo potvrdiť platnosť informácií získaných počas ratingového procesu. Preto pri pridelovaní ratingu ERA neposkytuje žiadnu záruku pokiaľ ide o presnosť, včasnosť alebo úplnosť faktických informácií vyjadrených alebo obsiahnutých v ratingu alebo inej súvisiacej publikácii ERA. ERA sa spolieha na posudzovaný subjekt a jeho zástupcov, že jej poskytnú pravdivé, presné, včasné, úplné a nezavádzajúce informácie.

ERA priradí rating iba vtedy, ak má dostatočné informácie a analytickú kvalifikáciu na to potrebnú. ERA využíva primerané opatrenia na zabezpečenie, aby informácie použité pri priradovaní ratingu mali dostatočnú kvalitu na vykonanie spoľahlivého ratingu. Ratingový výbor ERA posudzuje, či sú informácie dostatočné na pridelenie ratingu. V opačnom prípade ERA buď priradenie ratingu nevykoná alebo rating stiahne.

#### **Autorské práva**

Autorské práva EUROPEAN RATING AGENCY, a.s. sú vyhradené, t.j. akékoľvek použitie celej ratingovej analýzy alebo jej časti, alebo týchto informácií na ďalšie reprodukovanie, rozširovanie, kopírovanie, znovu distribuovanie alebo znovu predávanie, alebo na ďalšie použitie v akejkoľvek forme, alebo akýmkoľvek spôsobom, je výslovne zakázané bez predchádzajúceho písomného súhlasu spoločnosti EUROPEAN RATING AGENCY, a.s.