

Miestny úrad mestskej časti Bratislava-Petržalka

Materiál na rokovanie
miestnej rady
dňa 17. septembra 2024

Materiál číslo: 53 / 2024

Návrh na nájom častí pozemkov v k. ú. Petržalka, pod prístupové rampy pre bytový dom Topoľčianska 27 a bytový dom Belinského 3, 5, 7 pre žiadateľov v zastúpení Bytové družstvo Petržalka, Budatínska 1, 851 05 Bratislava ako prípady hodné osobitného zreteľa

Predkladateľ:

Mgr. Iveta Jančoková
1.zástupkyňa starostu

Materiál obsahuje:

1. Návrh uznesenia
2. Dôvodovú správu
3. Výpis zo Štatistického registra
4. Žiadosti s prílohami
5. Situácie
6. Stavebno-technickú dokumentáciu
7. Listy vlastníctva
8. Stanoviská komisií

Zodpovedný:

Mgr. Viktor Baumann
poverený vedením referátu
správy miestneho majetku

Spracovateľ:

Ing. Veronika Litavská
referát správy miestneho majetku

Návrh uznesenia

Miestna rada mestskej časti Bratislava-Petržalka

o d p o r ú č a

Miestnemu zastupiteľstvu mestskej časti Bratislava-Petržalka

s c h v á l iť

ako prípady hodné osobitného zreteľa v zmysle § 9aa ods. 2 písm. e) bod druhý zákona č. 138/1991 Zb. o majetku obcí v znení neskorších predpisov v spojení s čl. 17 ods. 5 písm. h) Zásad hospodárenia a nakladania s majetkom mestskej časti Bratislava-Petržalka a s majetkom zvereným jej do správy hlavným mestom SR Bratislavou

A.) nájom časti pozemku reg. „C“ KN parc.č.1544, o výmere 10,38 m², druh pozemku – zastavaná plocha a nádvorie, o celkovej výmere 1565 m² v k. ú. Petržalka, zapísaného na LV č. 2159, pre Vlastníkov bytov a nebytových priestorov bytového domu Topoľčianska 27 v zastúpení Bytové družstvo Petržalka, Budatínska 1, 851 05 Bratislava, IČO: 00 169 765, za účelom užívania pozemku pod prístupovú rampu k hlavnému vstupu do **BD Topoľčianska 27 za cenu 0,50 Eur/m²/rok na dobu neurčitú**;

B.) nájom častí pozemku reg. „C“ KN parc.č.3626, o výmerách:

5,86 x 1,2 m (**7,032 m²**) pre vchod Belinského 3;

4,775 x 1,2m (**5,730 m²**) pre vchod Belinského 5;

5,86 x 1,2 m (**7,032 m²**) pre vchod Belinského 7;

druh pozemku – ostatná plocha, o celkovej výmere 5419 m², v k. ú. Petržalka, zapísaného na LV č. 2159, pre Vlastníkov bytov a nebytových priestorov bytového domu Belinského 3, 5, 7 v zastúpení Bytové družstvo Petržalka, Budatínska 1, 851 05 Bratislava, IČO: 00 169 765, za účelom užívania častí pozemku pod tri prístupové rampy k hlavným vstupom do **BD Belinského 3, 5, 7 za cenu 0,50 Eur/m²/rok na dobu neurčitú**.

Predmetné nájomné sú prípadom hodným osobitného zreteľa s poukazom na čl. 17 ods. 5 písm. h) Zásad hospodárenia a nakladania s majetkom mestskej časti Bratislava-Petržalka a s majetkom zvereným jej do správy hlavným mestom SR Bratislavou, ktorým sa rozumie nájom nehnuteľnosti tvoriacej jediný prístup k nehnuteľnosti vo vlastníctve alebo nájme žiadateľa a vo výmere v nevyhnutnom rozsahu.

Zmluvy o nájme budú podpísané do 90 dní od schválenia uznesenia v miestnom zastupiteľstve. V prípade, že nájomné zmluvy v tejto lehote nebudú nájomcom podpísané, toto uznesenie stratí platnosť.

Dôvodová správa

Žiadatelia:

- A.) Vlastníci bytov a nebytových priestorov bytového domu Topoľčianska 27, 851 05 Bratislava, v zastúpení Bytové družstvo Petržalka, Budatínska 1, 851 05 Bratislava, IČO: 00 169 765 - **časť pozemku reg. „C“ KN parc.č.1544**, druh pozemku – zastavaná plocha a nádvorie, **o výmere 10,38 m²** v k.ú. Petržalka, za účelom užívania pozemku pod prístupovú rampu k hlavnému vstupu do BD Topoľčianska 27;
- B.) Vlastníci bytov a nebytových priestorov bytového domu Belinského 3, 5, 7, 851 01 Bratislava, v zastúpení Bytové družstvo Petržalka, Budatínska 1, 851 05 Bratislava, IČO: 00 169 765 – **časť pozemku reg. „C“ KN parc.č.3626**, druh pozemku – ostatná plocha, **o výmerách:**
5,86 x 1,2 m (**7,032 m²**) pre vchod Belinského 3;
4,775 x 1,2m (**5,730 m²**) pre vchod Belinského 5;
5,86 x 1,2 m (**7,032 m²**) pre vchod Belinského 7;

Predmet nájmu:

- A.) časť pozemku reg. „C“ KN parc. č. 1544, druh pozemku – zastavaná plocha a nádvorie, o výmere 10,38 m² v k.ú. Petržalka, za účelom užívania pozemku pod prístupovú rampu k hlavnému vstupu do BD Topoľčianska 27;
- B.) časť pozemku reg. „C“ KN parc. č. 3626, druh pozemku – ostatná plocha, o výmerách:
5,86 x 1,2 m (7,032 m²) pre vchod Belinského 3;
4,775 x 1,2m (5,730 m²) pre vchod Belinského 5;
5,86 x 1,2 m (**7,032 m²**) pre vchod Belinského 7;

zapísaných na LV č. 2159, vo vlastníctve hl. mesta SR Bratislava, zverených do správy mestskej časti Bratislava-Petržalka na základe Protokolu č. 78/91 zo dňa 01.11.1991 o zverení majetku hl. mesta SR Bratislavy a s ním súvisiacich práv a záväzkov.

Účel nájmu: Užívanie pozemkov pod prístupové rampy do bytových domov

Doba nájmu: doba neurčitá

Výška nájomného: 0,50 Eur/m²/rok

Navrhovaná výška nájmu je stanovená v súlade so zákonom č. 138/1991 Zb. o majetku obcí v znení neskorších predpisov. *(Obec je povinná prenechať majetok obce do nájmu najmenej za také nájomné, za aké sa v tom čase a na tom mieste obvykle prenehávajú do nájmu na dohodnutý účel veci toho istého druhu alebo porovnateľné veci).*

Žiadatelia ako vlastníci bytov a nebytových priestorov bytového domu Topoľčianska 27 a bytového domu Belinského 3,5,7, Bratislava v zastúpení Bytové družstvo Petržalka, Budatínska 1, 851 05 Bratislava, IČO: 00 169 765 požiadali Mestskú časť Bratislava-Petržalka o nájom častí pozemkov parc. č. 1544 a parc. č. 3626, za účelom užívania pozemkov pod demontovateľné prístupové nájazdové

rampy z oceľovej konštrukcie ku vchodom do bytových domov, využívaných predovšetkým vozičkármi, telesne postihnutými osobami ako aj pre prístup s detskými kočíkmi.

Vzhľadom k uvedenému navrhujeme nájom posudzovať s poukazom na čl. 17 bod 5 písm. h) Zásad hospodárenia a nakladania s majetkom mestskej časti Bratislava-Petržalka a s majetkom zvereným jej do správy hlavným mestom SR Bratislavou, podľa ktorého je za prípad hodný osobitného zreteľa považovaný nájom nehnuteľnosti tvoriacej jediný prístup k nehnuteľnosti vo vlastníctve alebo nájme žiadateľa a vo výmere v nevyhnutnom rozsahu.

Zmluvy o nájme budú podpísané do 90 dní od schválenia uznesenia v miestnom zastupiteľstve. V prípade, že nájomné zmluvy v tejto lehote nebudú nájomcom podpísané, toto uznesenie stratí platnosť.

Materiál bol predmetom rokovania operatívnej porady starostu dňa 03.09.2024 a odborných komisií. Stanoviská komisií sú súčasťou materiálu.



Výpis

zo štatistického registra organizácií

Výpis má informatívny charakter.

IČO	00169765
Obchodné meno	Bytové družstvo Petržalka
Dátum vzniku	01.08.1987
Dátum zániku	
Adresa sídla	Budatínska 1, Bratislava - mestská časť Petržalka, 85105
Okres	SK0105 – Okres Bratislava V
Obec	SK0105529460 – Bratislava - mestská časť Petržalka
Právna forma	205 – Družstvo
Hlavná činnosť SK NACE Rev. 2	68200 – Prenájom a prevádzkovanie vlastných alebo prenajatých nehnuteľností
Inštitucionálny sektor ESA 2010	11002 – Národné súkromné nefinančné korporácie
Druh vlastníctva	3 – Družstevné
Kategória veľkosti organizácie	12 – 50-99 zamestnancov

Výpis bol vytvorený dňa: 08.08.2024

Žiadosť s prílohami pre DB Topoľčianska 27



BYTOVÉ DRUŽSTVO Petržalka, družstvo
Budatínska 1, 851 05 Bratislava 5

Miestny úrad miestneho voľní Petržalka - Petržalka Kutlíkova 17, PSČ 851 02	
Dňa 13.06.2024	
Došlo dňa: 13.06.2024	
Číslo zápisnice: 30151/RSM	
Prílohy: 3	Vybavuje

Miestny úrad Petržalka
Kutlíkova 17,
851 02 Bratislava

Dátum podania/Váš list číslo

Naše číslo
402/OSD/2024

Vybavuje/linka
Juraj Lavo
02/21 008 317

Bratislava
11.06.2024

Vec

Žiadosť o nájom pozemku pri bytovom dome Topoľčianska 27 na parc. č.1544 na vybudovanie demontovateľnej prístupovej rampy k hlavnému vchodu z oceľovej konštrukcie do bytového domu.

Bytové družstvo Petržalka ako poverený správca bytového domu Topoľčianska 27 si Vás dovoľuje touto cestou požiadať o predloženie zmluvy o nájme pozemku v k.ú. Petržalka na parcele č. 1544 vo výmere 10,38 m² za účelom vybudovania demontovateľnej prístupovej rampy z oceľovej konštrukcie k hlavnému vchodu do bytového domu.

V prípade, ak je potrebné doplnenie dokladov, môžete nás kontaktovať na: juraj.lavo@bd-p.sk alebo tel.:02/21 008 317 alebo

S pozdravom

Ing. Mária Mrávcová
vedúca OSD BD Petržalka

Prílohy:
Technická správa
Výrez z katastrálnej mapy
Situácia širších vzťahov

Registrácia: Obchodný register Mestského súdu Bratislava III: oddiel Dr, vložka číslo 28/B

IČO 00 169 765

DJČ 2020794248

IČ DPH SK2020794248

www.bd-p.sk

tel.+4212 21 00 81 11

Bankové spojenie

SK711100000002634250051

Tatra Banka, a.s

fax +4212 63 82 01 82

bd-p@bd-p.sk

Klientske centrum a podateľňa

Stránkové hodiny

Pondelok - Streda: 8.00 – 12.00 a 13.00 – 16.00 hod.

Štvrtok: 8.00 – 12.00 a 13.00 – 17.00 hod.

Piatok: 8.00 – 12.00 hod.

SITUÁCIA ŠIRŠIE VZŤAHY

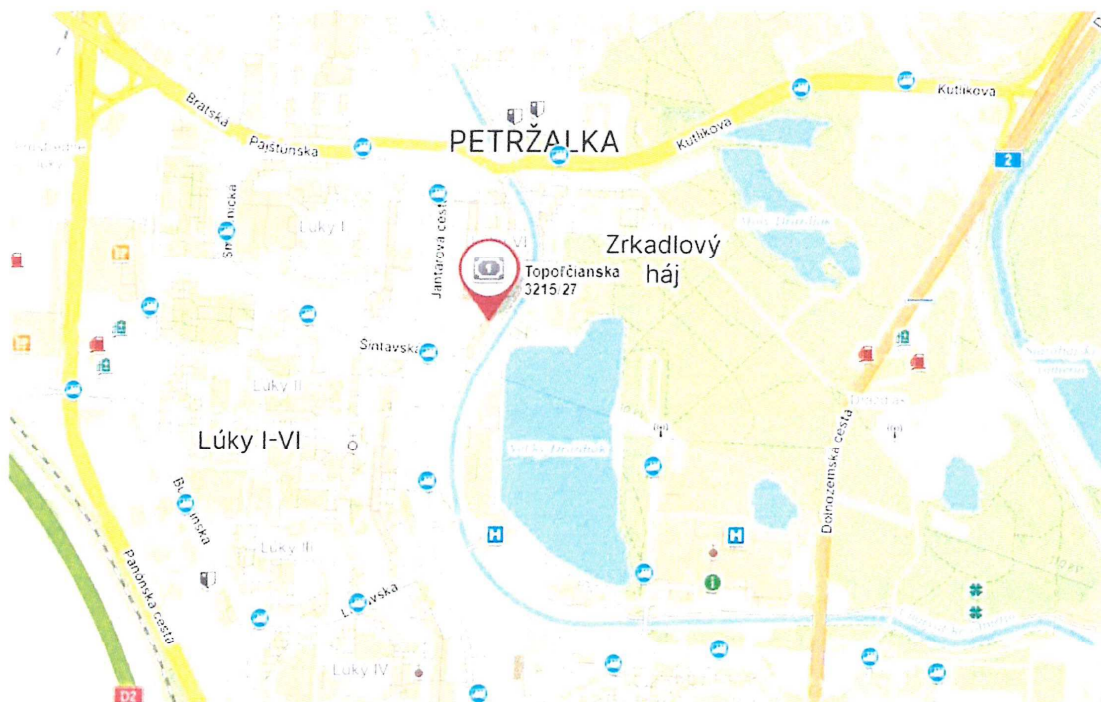

SITUÁCIA SO ZAKRESLENÍM UMIESTNENIA STAVBY

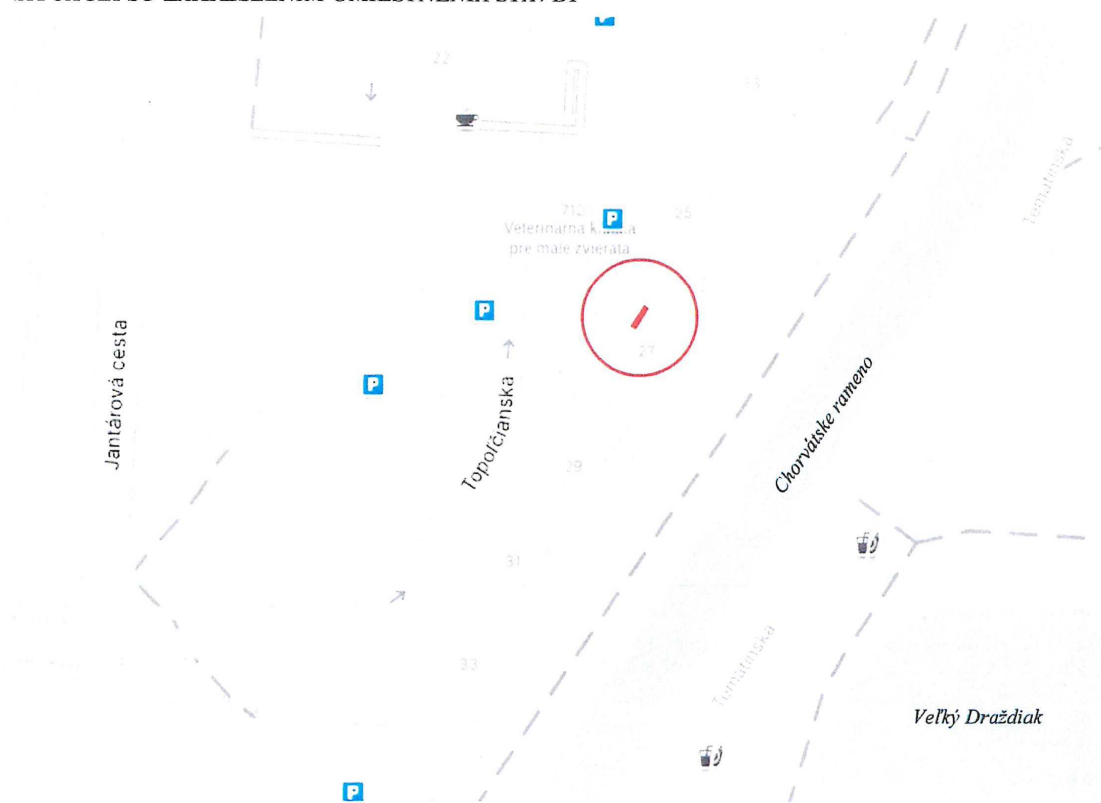

Názov

Bratislavský > Bratislava V > Bratislava-Petržalka > k.ú. Petržalka

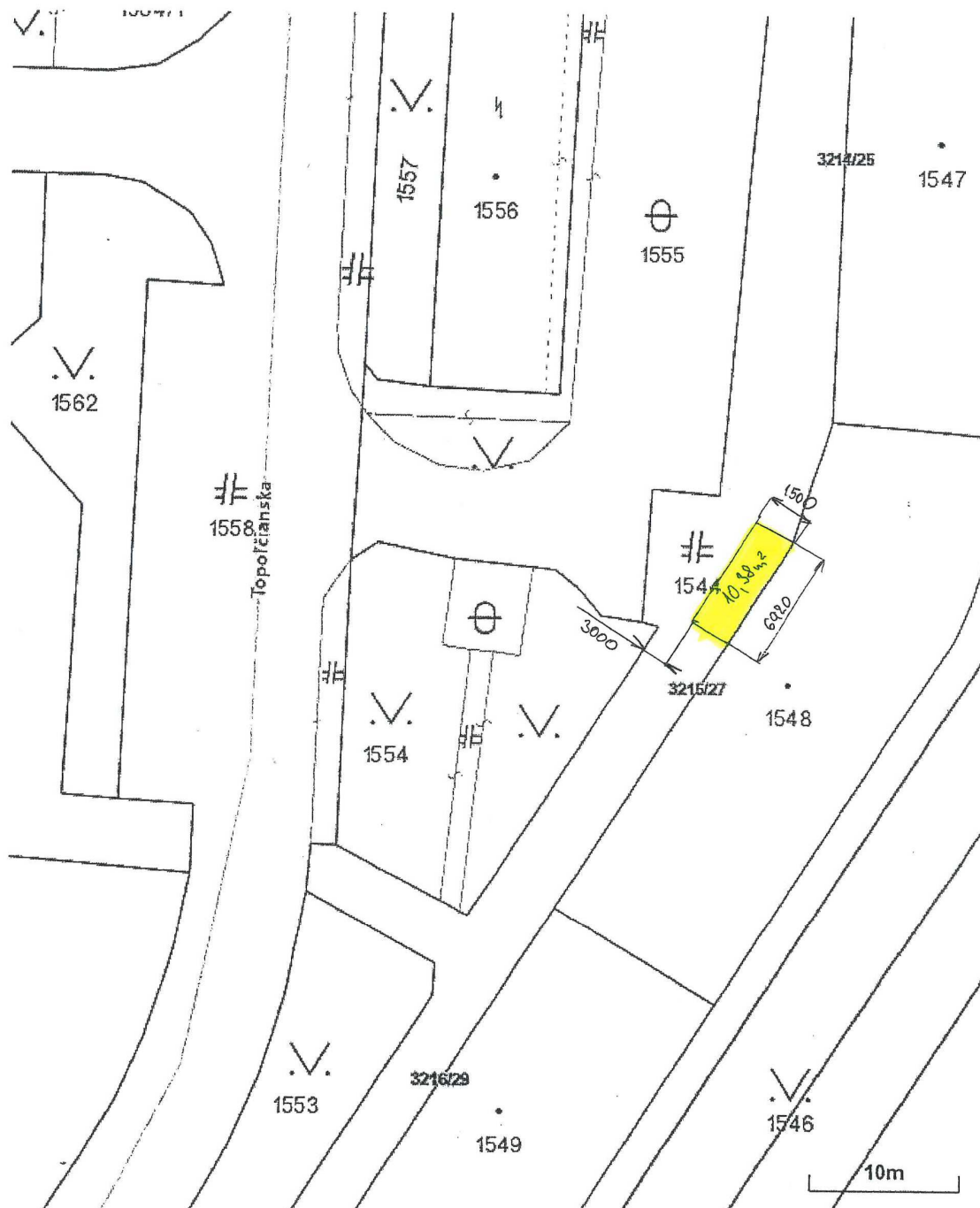

Vytlačené z aplikácie MAPKA. Nepoužiteľné na právne úkony.

(1/1)

Meranie a grafické znázornenie je len informatívne a je nepoužiteľné na vytýčenie hraníc pozemkov a osadenie stavieb na pozemky. Vytýčenie hraníc pozemkov a osadenie stavieb na pozemky môže vykonať len odborné



POHLAD

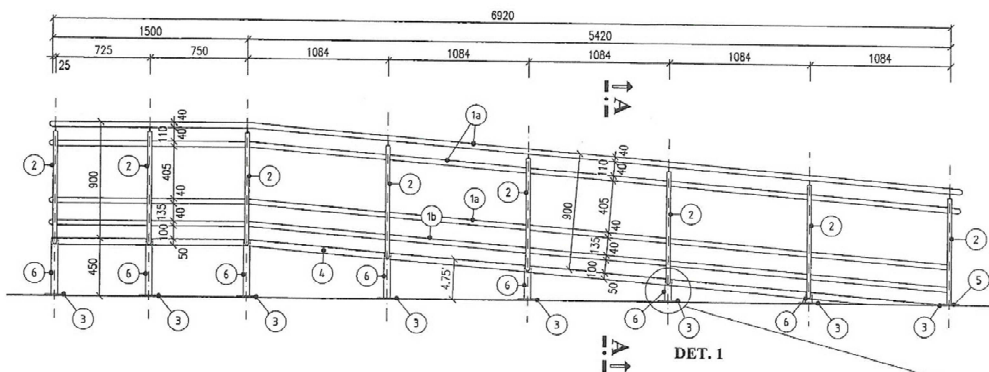

REZ

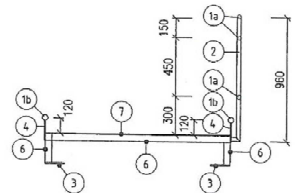

DET. 1
KOTVENIE

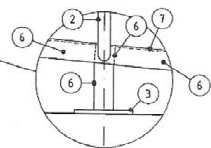

PÓDORIS

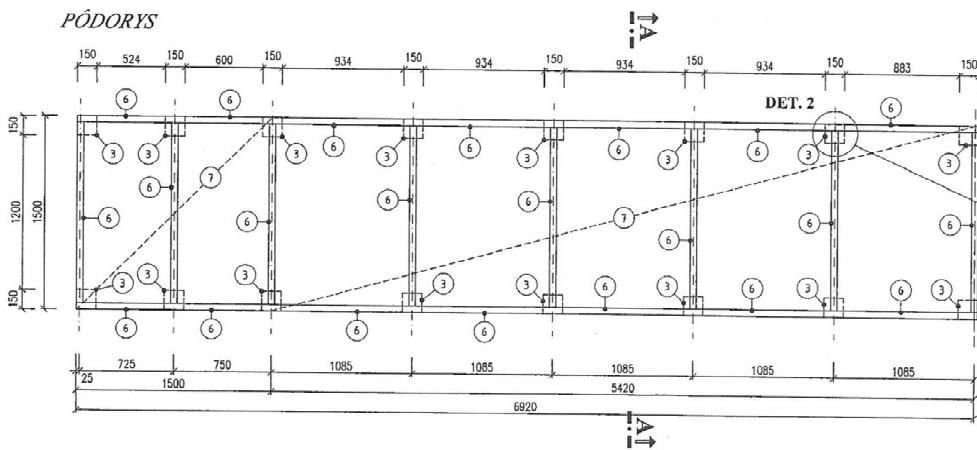

DET. 2

DET. 2
KOTVENIE

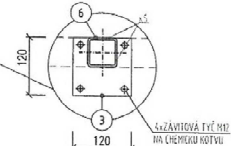

Názov projektu:	Demontovateľná prístupová rampa k hlavnému vchodu z oceľovej konštr.			
Stupeň:	Rev.:	Názov dokumentu:	Dátum:	
Drobná stavba		TECHNICKÁ SPRÁVA	03.2024	

1 IDENTIFIKAČNÉ ÚDAJE STAVBY

Názov stavby	: Demontovateľná prístupová rampa k hlavnému vchodu z oceľovej konštrukcie
Miesto stavby	: ulica Topoľčianska 3215/27, 851 05 Bratislava - Petržalka
Kraj	: Bratislavský
Mesto	: Bratislava - Petržalka
Katastrálne územie	: Petržalka
Parcela číslo	: C-KN 1544, LV č. 2159
Stupeň	: Dokumentácia pre ohlásenie drobnej stavby
Investor (stavebník)	: Vlastníci bytov a nebytových priestorov bytového domu Topoľčianska 3215/27, 851 05 Bratislava - Petržalka vz. Bytové družstvo Petržalka, Budatínska 1, 851 05 Bratislava
Zhotoviteľ PD	: Ing. Jozef Filipovič, SKSI 6912*12 – Inžinier pre konštrukcie inžinierskych stavieb

2 PREHĽAD VÝCHODISKOVÝCH PODKLADOV

Podklady pre spracovanie projektovej dokumentácie boli nasledovné :

- obhliadka miesta
- príslušná normotvorná legislatíva
- konzultácie s investorom

3 ZÁKLADNÉ ÚDAJE STAVBY

- Výmera parcely č. 1544 = 1565 m²
- Pôdorysný rozmer rampy: 6,92 x 1,50 m
- Plocha pod prístupovou rampou = 10,38 m²

Názov projektu:	Demontovateľná prístupová rampa k hlavnému vchodu z ocelevej konštr.		
Stupeň:	Rev.:	Názov dokumentu:	Dátum:
Drobná stavba		TECHNICKÁ SPRÁVA	03.2024

4 ZÁKLADNÉ ÚDAJE CHARAKTERIZUJÚCE STAVBU

Z dôvodu nutnosti zlepšenia prístupu do vchodu bytového domu Topoľčianska 3215/27, v mestskej časti Bratislava – Petržalka a na prekonanie výškového rozdielu troch schodov s celkovou výškou 450 mm pred vstupom do bytového je navrhnutá demontovateľná prístupová rampa k hlavnému vchodu z ocelevej konštrukcie rozmeru 6,92 x 1,50 m, ktorá bude umiestnená pozdĺž bytového domu smerom k hlavnému vstupu.

Demontovateľná oceľová konštrukcia bude umiestnená na parcele číslo 1544, s listom vlastníctva č. 2159, katastrálne územie Petržalka, vlastníkom pozemku je Hlavné mesto Slovenskej republiky, Primaciálne námestie 1, 814 99 Bratislava. Parcela je evidovaná so spôsobom užívania pozemku ako pozemok, na ktorom je postavená inžinierska stavba – cestná, miestna a účelová komunikácia, lesná cesta, poľná cesta, chodník, nekryté parkovisko a ich súčasťou. Pozemok nie je spoločnou nehnuteľnosťou. Pozemok je umiestnený v zastavanom území obce.

5 STAVEBNO – TECHNICKÉ RIEŠENIE

BÚRACIE PRÁCE

Pre vybudovanie demontovateľnej prístupovej rampy k hlavnému vchodu z ocelevej konštrukcie nie sú potrebné žiadne búracie práce.

ZAKLADANIE

Demontovateľná oceľová konštrukcia bude ukotvená cez oceľové stojky cez oceľovú platňu P 10 rozmeru 120 x 120 x 10 mm, ukotvenú cez chemické kotvy – 4 ks kotvy na jednu platňu do konštrukcie chodníka.

KONŠTRUKCIA RAMPY

Rámová konštrukcia bude pozostávať z jaklových profilov s prierezom 50x50x3 (pol. 6), ktorá bude navarená na kotviaci prvok (pol. 3) s ukotvením do konštrukcie chodníka cez 4 ks chemických kotiev na jednu platňu. Rámová konštrukcia zábradlia bude pozostávať z pozinkovaného profilu kruhového prierezu 30 mm hr. 3 mm (pol. 2), ktorá bude navarená na rámovú konštrukciu rampy (pol. 6). Malo zábradlia bude zo žiarovo pozinkovaného kruhového profilu priemeru 40 mm, hr. 3 mm zrealizované v troch výškových úrovniach (pol. 1a). V spodných okrajových častiach rampy bude umiestnené vodiace madlo (pol. 1b) navarené na oceľovú vodiacu lištu hr. 10 mm (pol. 4). Pochôdzna vrstva bude z ťahokovu z oceľového plechu. Vjazd na rampu bude zabezpečený cez nábehovú pásovnu (pol. 5). Konštrukcia bude zhotovená tak, aby nijako nezasahovala do cestného telesa a bude zaberáť len svoj pôvodný pôdorysný rozmer pozdĺž bytového domu. Umiestnenie navrhovanej konštrukcie nebude nijako obmedzovať minimálnu šírku chodníka. Presné znázornenie je podrobne vykreslené vo výkrese č. 03 – Pôdorys, Rez – navrhovaný stav. Projektová dokumentácia je neoddeliteľnou súčasťou k technickej správe.

V Bratislave, dňa 03.2024

Úrad geodézie, kartografie a katastra Slovenskej republiky
VÝPIS Z KATASTRA NEHNUTELNOSTÍ

Okres : 105 Bratislava V Dátum vyhotovenia : 15.7.2024
Obec : 529460 Bratislava-Petržalka Čas vyhotovenia : 14:13:29
Katastrálne územie : 804959 Petržalka Údaje platné k : 12.7.2024 18:00:00

Výpis je nepoužiteľný na právne úkony
VÝPIS Z LISTU VLASTNÍCTVA č. 2159 ČIASTOČNÝ

ČASŤ A: MAJETKOVÁ PODSTATA

Parcely registra „C“ evidované na katastrálnej mape

Počet parcel: 1

Parcelné číslo	Výmera v m ²	Druh pozemku	Spôsob využívania pozemku	Druh chránenej nehnuteľnosti	Spoločná nehnuteľnosť	Umiestnenie pozemku	Druh právneho vzťahu
1544	1565	Zastavaná plocha a nádvorie	22		1	1	
Iné údaje: Bez zápisu							

Ostatné PARCELY registra „C“ nevyžiadané.

Legenda

Spôsob využívania pozemku

- 22 Pozemok, na ktorom je postavená inžinierska stavba - cestná, miestna a účelová komunikácia, lesná cesta, poľná cesta, chodník, nekryté parkovisko a ich súčasť

Spoločná nehnuteľnosť

- 1 Pozemok nie je spoločnou nehnuteľnosťou

Umiestnenie pozemku

- 1 Pozemok je umiestnený v zastavanom území obce

STAVBY nevyžiadané.

ČASŤ B: VLASTNÍCI A INÉ OPRÁVNENÉ OSOBY Z PRÁVA K NEHNUTELNOSTI

Vlastník

Počet vlastníkov: 1

Poradové číslo	Titul, priezvisko, meno, rodné meno / Názov Miesto trvalého pobytu / Sídlo Dátum narodenia, rodné číslo / IČO / Iný identifikačný údaj	Spoluvlastnícky podiel
1	Hlavné mesto SR Bratislava, Primaciálne nám. 1, Bratislava, SR, IČO: 603481	1/1

Žiadosť s prílohami pre DB Belinského 3,5,7



MAG0P00XX15X



BYTOVÉ DRUŽSTVO Petržalka, družstvo
Budatínska 1, 851 05 Bratislava 5

MAGISTRÁT HL. M. SR BRATISLAVY	
27 -05- 2024 -9-	
Podacia číslo: 365/2024	Číslo spisu:
Prílohy/listy: 3	Vybavuje:

MAGSO NU 53610/2024

Magistrát hl. mesta SR Bratislavy
Oddelenie správy nehnuteľností
Primaciálne námestie 1
814 99 Bratislava

Váš list číslo/zo dňa
Bez podania

Naše číslo
365/OSD/2024

Vybavuje/linka
Ing.Hoffmannová/21 008 322

Bratislava
27. 5. 2024

Vec

Žiadosť o nájom pozemku pri bytovom dome Belinského 3, 5, 7 v Bratislave na parc. č. 3626 na vybudovanie nájazdových rámp.

Bytové družstvo Petržalka ako poverený správca bytového domu Belinského 3, 5, 7 v Bratislave si Vás dovoľuje touto cestou požiadať o nájom pozemku v k. ú. Petržalka na parcele č. 3626 o výmere:

- 5,86 x 1,2 m pre vchod Belinského 7
- 4,775 x 1,2 m pre vchod Belinského 5
- 5,86 x 1,2 m pre vchod Belinského 3.

V prípade, že by bolo potrebné doplnenie dokladov nás môžete kontaktovať aj na mob. čísle 0917 478 986 – Ing. Hoffmannová, prípadne emailom: katarina.hoffmannova@bd-p.sk.

Ďakujeme za spoluprácu a ostávame s pozdravom

Ing. Ivjarianna Mravcová
vedúca OSD BD Petržalka

Prílohy
Projektová dokumentácia
Zápisnica zo písomného hlasovania
Výpis z listu vlastníctva
Zmluva o výkone správy

Registrácia: Obchodný register Mestského súdu Bratislava III: oddiel Dr, vložka číslo 28/B

IČO 00 169 765
DIČ 2020794248
IČ DPH SK2020794248
www.bd-p.sk
tel.+4212 21 00 81 11

Bankové spojenie
SK711100000002634250051
Tatra Banka, a.s
fax +4212 63 82 01 82
bd-p@bd-p.sk

Klientske centrum a podateľňa
Stránkové hodiny
Pondelok - Streda: 8.00 – 12.00 a 13.00 – 16.00 hod.
Štvrtok: 8.00 – 12.00 a 13.00 – 17.00 hod.
Piatok: 8.00 – 12.00 hod.

SITUÁCIA ŠIRŠIE VZŤAHY

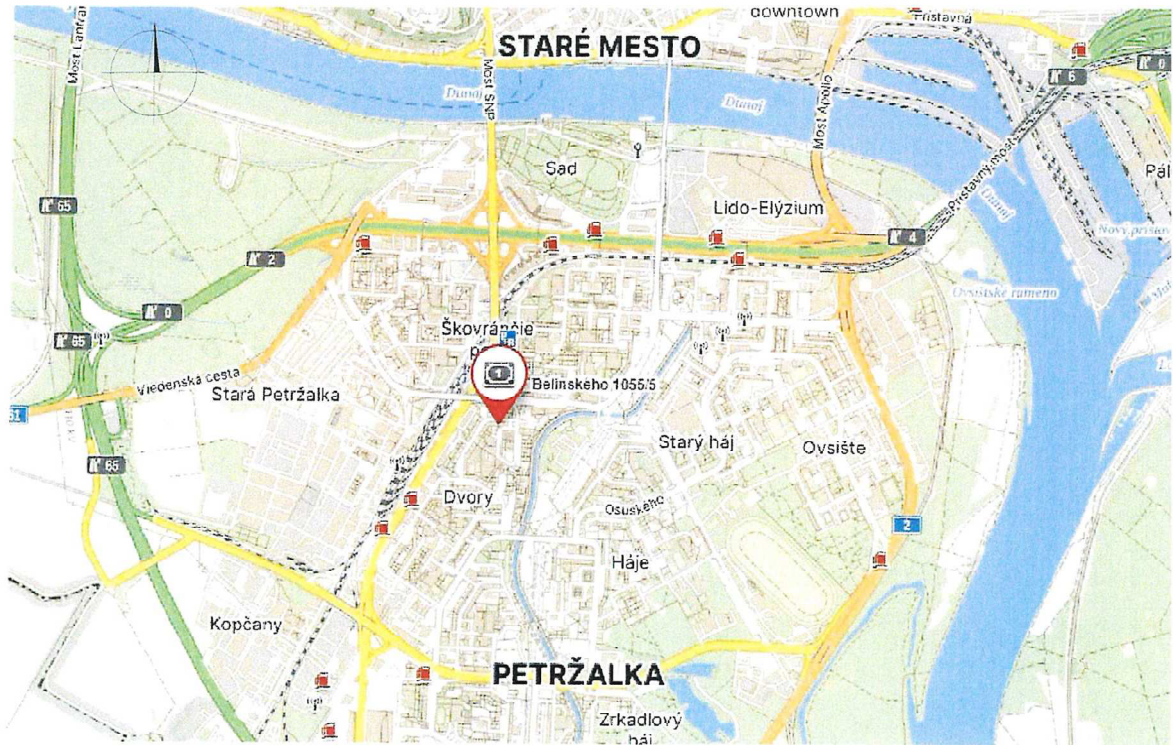

SITUÁCIA SO ZAKRESLENÍM UMIESTNENIA STAVBY



Názov projektu:	Demontovateľná prístupová rampa k hlavnému vchodu z ocelevej konštr.			
Stupeň:	Rev.:	Názov dokumentu:	Dátum:	Strana:
Drobná stavba		TECHNICKÁ SPRÁVA		

1 IDENTIFIKAČNÉ ÚDAJE STAVBY

Názov stavby	: Demontovateľná prístupová rampa k hlavnému vchodu z ocelevej konštrukcie
Miesto stavby	: ulica Belinského 1055/3,5,7, 851 01 Bratislava - Petržalka
Kraj	: Bratislavský
Mesto	: Bratislava - Petržalka
Katastrálne územie	: Petržalka
Parcela číslo	: C-KN 3626, LV č. 2159
Stupeň	: Dokumentácia pre ohlásenie drobnej stavby
Investor (stavebník)	: Vlastníci bytov a nebytových priestorov bytového domu Belinského 1055/3, 5, 7, 851 01 Bratislava - Petržalka vz. Bytové družstvo Petržalka, Budatínska 1, 851 05 Bratislava
Zhotoviteľ PD	: Ing. Jozef Filipovič, SKSI 6912*12 – Inžinier pre konštrukcie inžinierskych stavieb

2 PREHĽAD VÝCHODISKOVÝCH PODKLADOV

Podklady pre spracovanie projektovej dokumentácie boli nasledovné :

- obhliadka miesta
- príslušná normotvorná legislatíva
- konzultácie s investorom

3 ZÁKLADNÉ ÚDAJE STAVBY

- Výmera parcely č. 3626 = 5419 m²
- Rozmer rampy pre:
 - Belinského 3** = 5,86 x 1,2 m, plocha pod prístupovou rampou = 7,03 m²
 - Belinského 5** = 4,775 x 1,2 m, plocha pod prístupovou rampou = 5,73 m²
 - Belinského 7** = 5,86 x 1,2 m, plocha pod prístupovou rampou = 7,03 m²

Názov projektu:	Demontovateľná prístupová rampa k hlavnému vchodu z ocelevej konštr.			
Stupeň:	Rev.:	Názov dokumentu:	Dátum:	Strana:
Drobná stavba		TECHNICKÁ SPRÁVA		

4 ZÁKLADNÉ ÚDAJE CHARAKTERIZUJÚCE STAVBU

Z dôvodu nutnosti zlepšenia prístupu do vchodu bytového domu Belinského 3, 5 a 7 v mestskej časti Bratislava – Petržalka a na prekonanie výškového rozdielu troch schodov do vchodu Belinského 3 s celkovou výškou 370 mm, Belinského 5 s celkovou výškou 310 mm a do vchodu Belinského 7 s celkovou výškou 380 mm. Pred vstupom do bytového je navrhnutá demontovateľná prístupová rampa k hlavnému vchodu z ocelevej konštrukcie pre Belinského 3 rozmeru 5,86 x 1,2 m, Belinského 5 rozmeru 4,775 x 1,2 m a pre Belinského 7 rozmeru 5,86 x 1,2 m. Demontovateľná rampa bude umiestnená kolmo na hlavný vstup do bytového domu.

Demontovateľná oceľová konštrukcia bude umiestnená na parcele číslo 3626, s listom vlastníctva č. 2159, katastrálne územie Petržalka, vlastníkom pozemku je Hlavné mesto Slovenskej republiky, Primaciálne námestie 1, 814 99 Bratislava. Parcela je evidovaná so spôsobom užívania pozemku ako pozemok, na ktorom je postavená inžinierska stavba – cestná, miestna a účelová komunikácia, lesná cesta, poľná cesta, chodník, nekryté parkovisko a ich súčasťou. Pozemok nie je spoločnou nehnuteľnosťou. Pozemok je umiestnený v zastavanom území obce.

5 STAVEBNO – TECHNICKÉ RIEŠENIE

BÚRACIE PRÁCE

Pre vybudovanie demontovateľnej prístupovej rampy k hlavnému vchodu z ocelevej konštrukcie nie sú potrebné žiadne búracie práce.

ZAKLADANIE

Demontovateľná oceľová konštrukcia bude ukotvená cez oceľové stojky cez oceľovú platňu P 10 rozmeru 120 x 120 x 10 mm, ukotvenú cez chemické kotvy – 4 ks kotvy na jednu platňu do konštrukcie chodníka.

KONŠTRUKCIA RAMPY

Rámová konštrukcia bude pozostávať z jaklových profilov s prierezom 50x50x3 (pol. 6), ktorá bude navarená na kotviaci prvok (pol. 3) s ukotvením do konštrukcie chodníka cez 4 ks chemických kotiev na jednu platňu. Rámová konštrukcia zábradlia bude pozostávať z pozinkovaného profilu kruhového prierezu 30 mm hr. 3 mm (pol. 2), ktorá bude navarená na rámovú konštrukciu rampy (pol. 6). Malo zábradlia bude zo žiarovo pozinkovaného kruhového profilu priemeru 40 mm, hr. 3 mm zrealizované v troch výškových úrovniach (pol. 1a). V spodných okrajových častiach rampy bude umiestnené vodiace madlo (pol. 1b) navarené na oceľovú vodiacu lištu hr. 10 mm (pol. 4). Pochôdzna vrstva bude z ťahokovu z oceľového plechu. Vjazd na rampu bude zabezpečený cez nábehovú pásovinu (pol. 5). Konštrukcia bude zhotovená tak, aby nijako nezasahovala do cestného telesa a bude zaberáť len svoj pôvodný pôdorysný rozmer pozdĺž bytového domu. Umiestnenie navrhovanej konštrukcie nebude nijako obmedzovať minimálnu šírku chodníka. Presné znázornenie je podrobne vykreslené vo výkrese č. 03 – Pôdorys, Rez – navrhovaný stav. Projektová dokumentácia je neoddeliteľnou súčasťou k technickej správe.

V Bratislave, dňa 04.2024

Ing. Jozef Filipovič

RAMPA K VCHODU DELINSKEHO 3

POHLAD

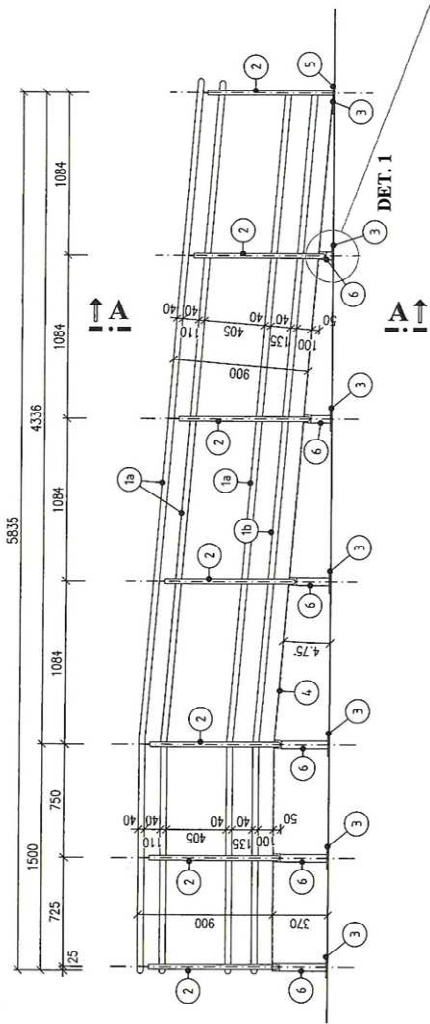

REZ

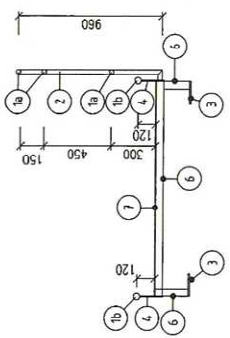

**DET. 1
KOTVENIE**

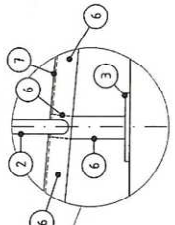

**DET. 2
KOTVENIE**

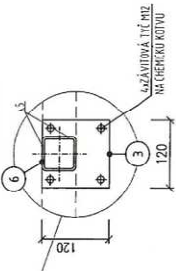

PÓDORYS

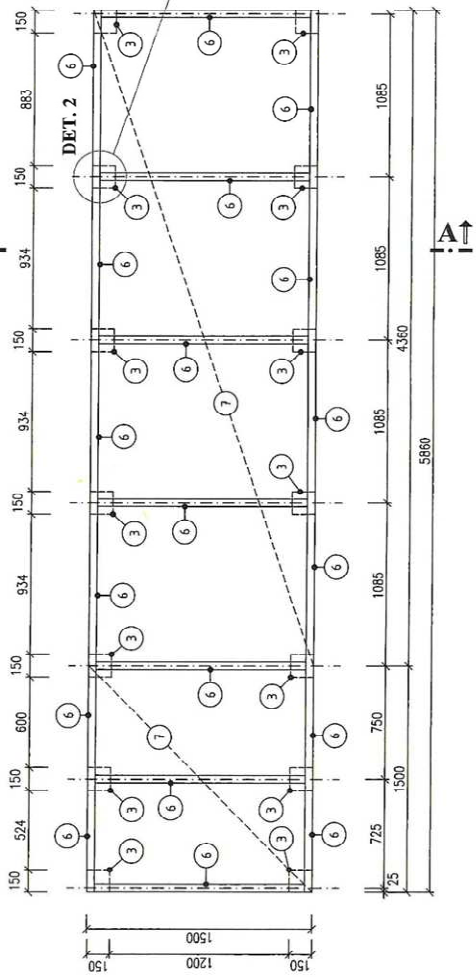

RAMPA K VCHODU BELINSKÉHO S

POHLAD

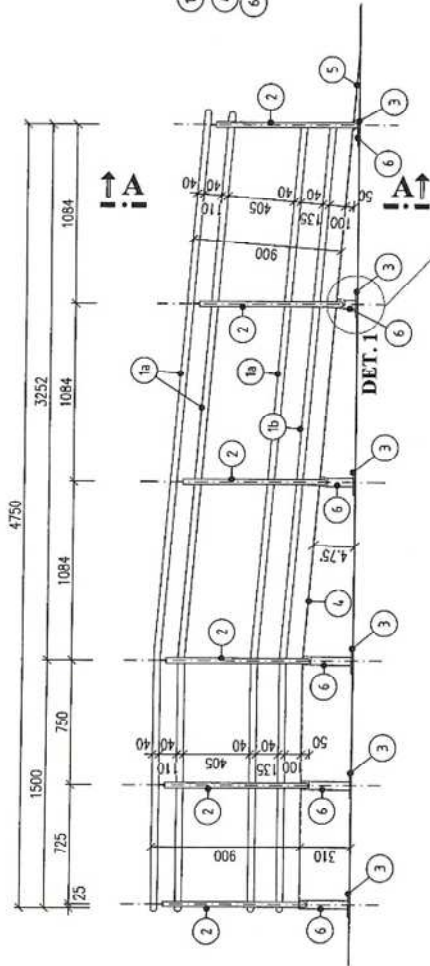

REZ

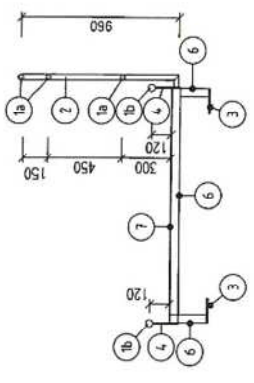

DET. 1
KOTVENIE

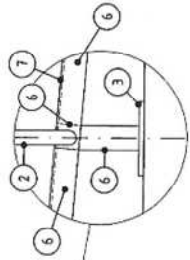

DET. 2
KOTVENIE

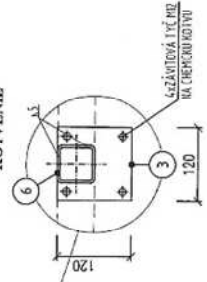

PÓDORYS

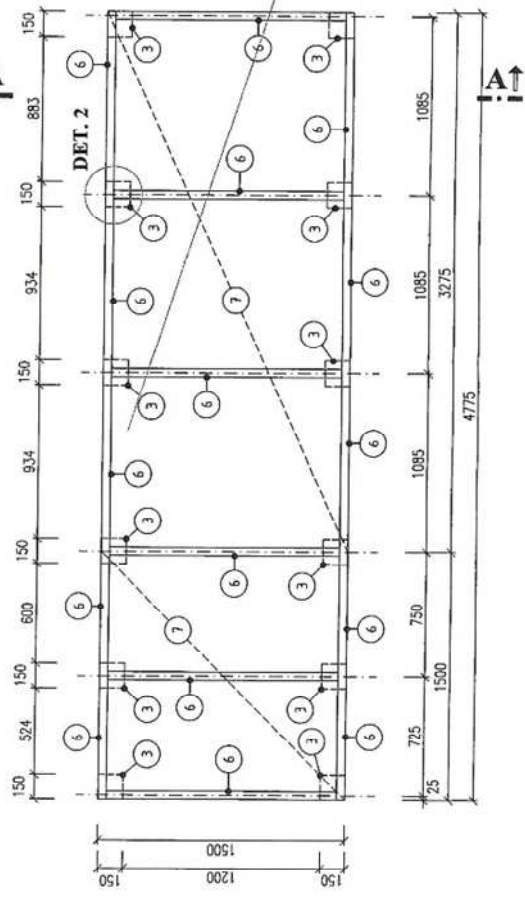

RAMPA KU VYKROU BELINSKEHO 7

POHLAD

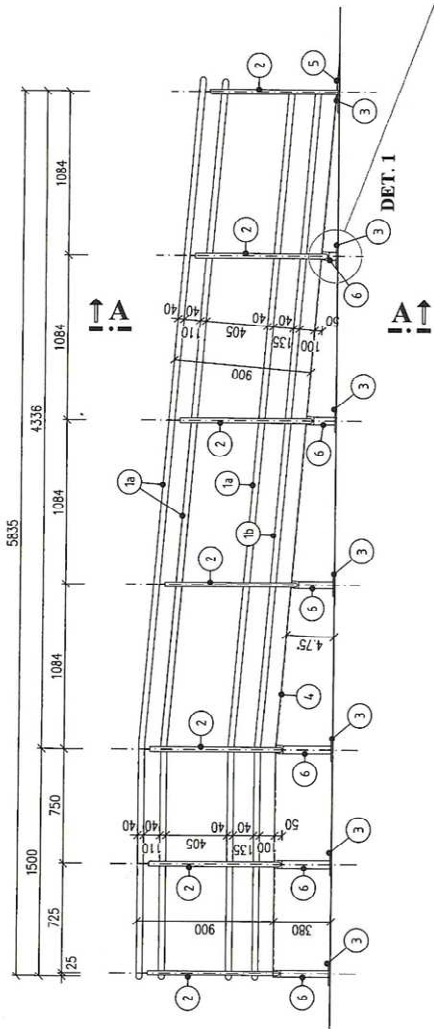

REZ

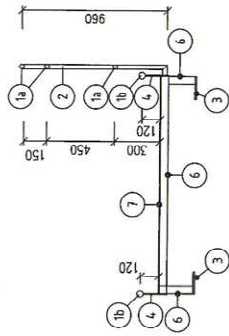

DET. 1
KOTVENIE

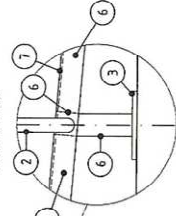

DET. 2
KOTVENIE

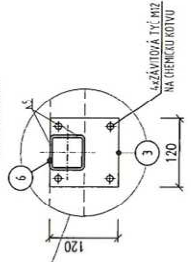

PÔDORIS

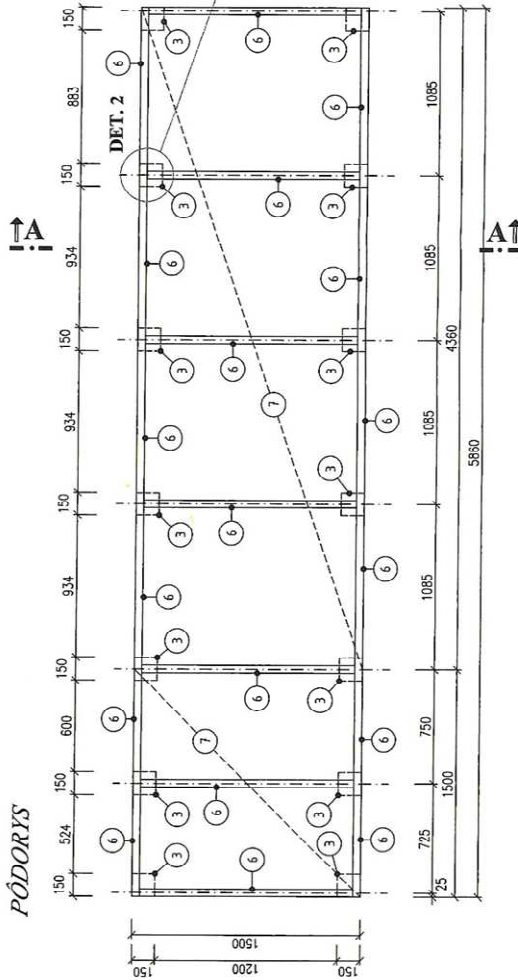

Úrad geodézie, kartografie a katastra Slovenskej republiky

VÝPIS Z KATASTRA NEHNUTEĽNOSTÍ

Okres : 105 Bratislava V Dátum vyhotovenia : 8.8.2024
Obec : 529460 Bratislava-Petržalka Čas vyhotovenia : 13:56:33
Katastrálne územie : 804959 Petržalka Údaje platné k : 7.8.2024 18:00:00

Výpis je nepoužiteľný na právne úkony

VÝPIS Z LISTU VLASTNÍCTVA č. 2159 ČIASŤ ČIERNY

ČASŤ A: MAJETKOVÁ PODSTATA

Parcely registra „C“ evidované na katastrálnej mape

Počet parcel: 1

Parcelné číslo	Výmera v m ²	Druh pozemku	Spôsob využívania pozemku	Druh chránenej nehnuteľnosti	Spoločná nehnuteľnosť	Umiestnenie pozemku	Druh právneho vzťahu
3626	5419	Ostatná plocha	29		1	1	
Iné údaje: Bez zápisu							

Ostatné PARCELY registra „C“ nevyžiadané.

Legenda

Spôsob využívania pozemku

- 29 Pozemok, na ktorom je okrasná záhrada, uličná a sídlisková zeleň, park a iná funkčná zeleň a lesný pozemok na rekreačné a poľovnícke využitie

Spoločná nehnuteľnosť

- 1 Pozemok nie je spoločnou nehnuteľnosťou

Umiestnenie pozemku

- 1 Pozemok je umiestnený v zastavanom území obce

STAVBY nevyžiadané.

ČASŤ B: VLASTNÍCI A INÉ OPRÁVNENÉ OSOBY Z PRÁVA K NEHNUTEĽNOSTI

Vlastník

Počet vlastníkov: 1

Poradové číslo	Titul, priezvisko, meno, rodné meno / Názov Miesto trvalého pobytu / Sídlo Dátum narodenia, rodné číslo / IČO / Iný identifikačný údaj	Spoluvlastnícky podiel
1	Hlavné mesto SR Bratislava, Primaciálne nám. 1, Bratislava, SR, IČO: 603481	1/1

Komisia	Schválený materiál	Neschválený materiál	Poznámky komisie
Komisia správy majetku a miestnych podnikov	Áno	Nie	Materiál bol schválený
Komisia športu	-	-	Materiál nebol predložený
Komisia kultúry a mládeže	-	-	Materiál nebol predložený
Školská komisia	-	-	Materiál nebol predložený
Komisia územného plánu, výstavby a rozvoja	-	-	Materiál nebol predložený
Finančná komisia	-	-	Materiál nebol predložený
Komisia sociálna a bytová	-	-	Materiál nebol predložený
Komisia investičných činností	-	-	Materiál nebol predložený
Komisia životného prostredia a verejného poriadku	-	-	Materiál nebol predložený
Komisia dopravy, mobility a bezbariérovosti	-	-	Materiál nebol predložený
Mandátová komisia	-	-	Materiál nebol predložený
Komisia verejného záujmu	-	-	Materiál nebol predložený
Miestna rada			